



Universidade Federal de Santa Catarina
Centro Tecnológico
Departamento de Informática e Estatística
Curso de Graduação em Ciências da Computação



Sistemas Digitais

INE 5406

Aula 6-P

Descrição em VHDL, síntese e simulação de latches, flip-flops e registradores.

Prof. José Luís Güntzel
guntzel@inf.ufsc.br

www.inf.ufsc.br/~guntzel/ine5406/ine5406.html

Latches, Flip-flops e Registradores em VHDL

▶ Latch D (ativado por nível lógico alto)

```
LIBRARY ieee;
USE ieee.std_logic_1164.all;

ENTITY latchD IS
PORT ( D, clk : IN STD_LOGIC;
      Q : OUT STD_LOGIC);
END latchD;

ARCHITECTURE comportamento OF latchD IS
BEGIN
  PROCESS (D, clk)
  BEGIN
    IF clk = '1' THEN
      Q <= D;
    END IF;
  END PROCESS;
END comportamento;
```

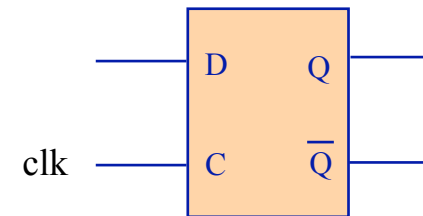

C	D	Q_{t+1}
0	X	Q_t
1	0	0
1	1	1

Latches, Flip-flops e Registradores em VHDL

▶ Flip-flop D (disparado pela borda ascendente)

```
LIBRARY ieee;  
USE ieee.std_logic_1164.all;
```

```
ENTITY ffd IS  
PORT ( D, clk : IN STD_LOGIC;  
      Q : OUT STD_LOGIC);  
END ffd;
```

```
ARCHITECTURE comportamento OF ffd IS  
BEGIN  
  PROCESS (clk)  
  BEGIN  
    IF clk'EVENT AND clk = '1' THEN  
      Q <= D;  
    END IF;  
  END PROCESS;  
END comportamento;
```

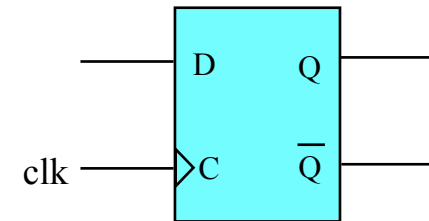

C	D	Q_{t+1}
$\neq \uparrow$	X	Q_t
\uparrow	0	0
\uparrow	1	1

Atributo: refere-se a troca de nível de clk

Latches, Flip-flops e Registradores em VHDL

▶ Flip-flop D (disparado pela borda ascendente) - Versão 2

```
LIBRARY ieee;  
USE ieee.std_logic_1164.all;  
  
ENTITY ffd IS  
  PORT ( D, clk : IN STD_LOGIC;  
        Q :      OUT STD_LOGIC);  
END ffd;
```

```
ARCHITECTURE comportamento OF ffd IS  
BEGIN  
  PROCESS  
  BEGIN  
    WAIT UNTIL clk'EVENT AND clk = '1';  
    Q <= D;  
  END PROCESS;  
END comportamento;
```

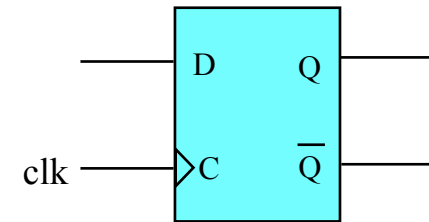

A lista de sensibilização é omitida

O Uso de WAIT UNTIL especifica implicitamente que somente o relógio faz parte da lista de sensibilização

Latches, Flip-flops e Registradores em VHDL

▶ **WAIT UNTIL**

- Para efeitos de síntese de circuitos, **WAIT UNTIL** somente pode ser usado se ele for a **primeira atribuição do processo**
- Na verdade, **'EVENT** é redundante no comando **WAIT UNTIL** e portanto poderíamos simplificar para

WAIT UNTIL clk='1';

o que se refere ao sinal **clk** se tornar igual a **"1"**

- Entretanto, algumas ferramentas de síntese de circuitos a partir de VHDL exigem a inclusão do atributo **"EVENT"**

Latches, Flip-flops e Registradores em VHDL

▶ Flip-flop D (com reset assíncrono ativado com lógica negada)

```
LIBRARY ieee;
USE ieee.std_logic_1164.all;

ENTITY ffd IS
PORT ( D, Resetn, clk : IN STD_LOGIC;
      Q : OUT STD_LOGIC);
END ffd;

ARCHITECTURE comportamento OF ffd IS
BEGIN
  PROCESS (Resetn, clk)
  BEGIN
    IF Resetn = '0' THEN
      Q <= '0';

    ELSIF clk'EVENT AND clk = '1' THEN
      Q <= D;
    END IF;
  END PROCESS;
END comportamento;
```

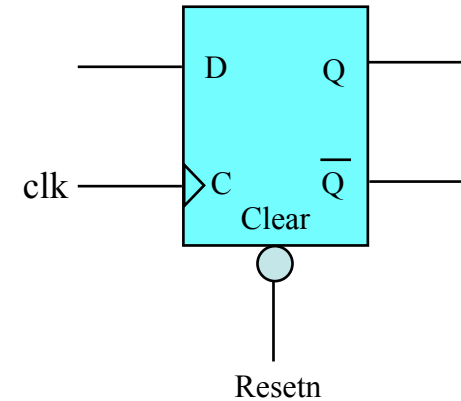

Primeiro testa se o reset assíncrono está ativado (pois é um sinal de mais alta hierarquia)

Latches, Flip-flops e Registradores em VHDL

▶ Flip-flop D (com reset síncrono ativado com lógica negada)

```
LIBRARY ieee;  
USE ieee.std_logic_1164.all;
```

```
ENTITY ffD IS  
PORT ( D, clear, clk : IN STD_LOGIC;  
       Q : OUT STD_LOGIC);  
END ffD;
```

```
ARCHITECTURE comportamento OF ffD IS  
BEGIN  
  PROCESS (clk)  
  BEGIN  
    IF clk'EVENT AND clk = '1' THEN  
      IF clear = '0' THEN  
        Q <= '0';  
      ELSE  
        Q <= D;  
      END IF;  
    END IF;  
  END PROCESS;  
END comportamento;
```

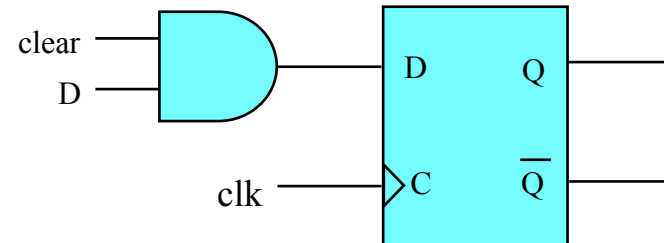

A ativação do reset está condicionada ao sinal clk estar passando pela borda ascendente (ou seja, este sinal é síncrono)

Latches, Flip-flops e Registradores em VHDL

▶ Registradores

Usando explicitamente flip-flops do tipo D

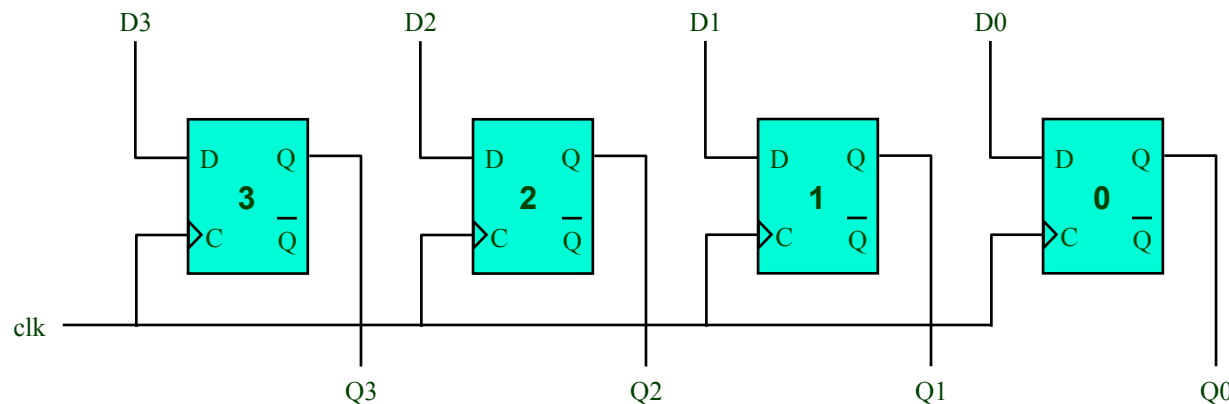

Uma abordagem possível para se descrever um registrador de vários bits é criar uma entidade que instancia flip-flops na quantidade desejada. Vejamos...

Latches, Flip-flops e Registradores em VHDL

▶ Registradores (Usando explicitamente flip-flops do tipo D)

```
LIBRARY ieee;  
USE ieee.std_logic_1164.all;  
  
ENTITY ffD IS  
  PORT ( D, clk : IN STD_LOGIC;  
        Q :      OUT STD_LOGIC);  
END ffD;
```

```
ARCHITECTURE comportamento OF ffD IS  
BEGIN  
  PROCESS (clk)  
  BEGIN  
    IF clk'EVENT AND clk = '1' THEN  
      Q <= D;  
    END IF;  
  END PROCESS;  
END comportamento;
```

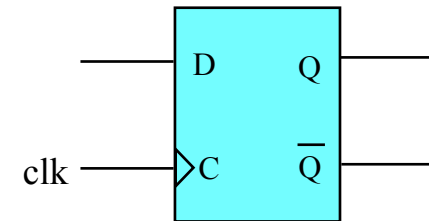

Latches, Flip-flops e Registradores em VHDL

▶ Registrador de 4 bits (com flip-flops do tipo D)

```
LIBRARY ieee;
USE ieee.std_logic_1164.all;

ENTITY reg4b IS
PORT ( clk : IN STD_LOGIC;
      D : IN STD_LOGIC_VECTOR (3 DOWNTO 0);
      Q : OUT STD_LOGIC_VECTOR (3 DOWNTO 0));
END reg4b;

ARCHITECTURE estrutura OF reg4b IS

COMPONENT ffD
PORT ( D, clk : IN STD_LOGIC; Q : OUT STD_LOGIC);
END COMPONENT;

BEGIN
ffD0: ffD PORT MAP (D(0), clk, Q(0));
ffD1: ffD PORT MAP (D(1), clk, Q(1));
ffD2: ffD PORT MAP (D(2), clk, Q(2));
ffD3: ffD PORT MAP (D(3), clk, Q(3));
END estrutura;
```

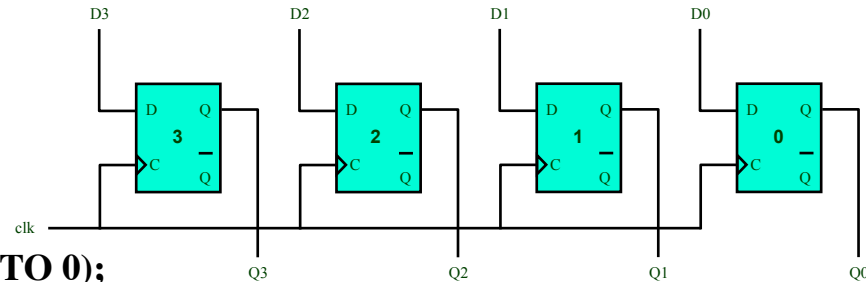

Latches, Flip-flops e Registradores em VHDL

▶ Registrador de 4 bits (versão não hierárquica)

```
LIBRARY ieee;  
USE ieee.std_logic_1164.all;
```

```
ENTITY reg4 IS  
PORT ( clk : IN STD_LOGIC;  
      D : IN STD_LOGIC_VECTOR (3 DOWNTO 0);  
      Q : OUT STD_LOGIC_VECTOR (3 DOWNTO 0));  
END reg4;
```

```
ARCHITECTURE comportamento OF reg4 IS  
BEGIN  
  PROCESS (clk)  
  BEGIN  
    IF clk'EVENT AND clk = '1' THEN  
      Q <= D;  
    END IF;  
  END PROCESS;  
END comportamento;
```

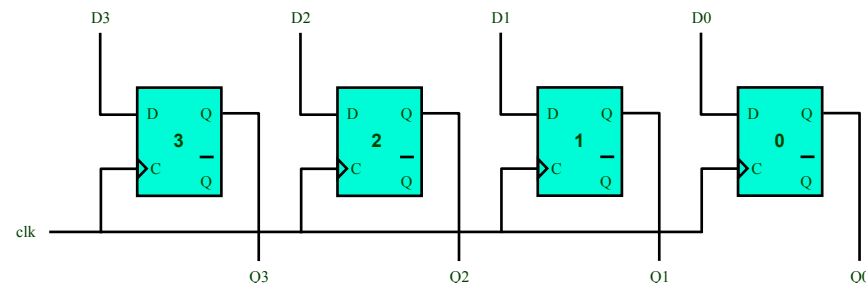

Latches, Flip-flops e Registradores em VHDL

▶ Registrador de 4 bits (versão não hierárquica com reset assíncrono)

```
LIBRARY ieee;  
USE ieee.std_logic_1164.all;
```

```
ENTITY reg4 IS  
  PORT ( Resetn, clk : IN STD_LOGIC;  
        D : IN STD_LOGIC_VECTOR (3 DOWNTO 0);  
        Q : OUT STD_LOGIC_VECTOR (3 DOWNTO 0));  
END reg4;
```

```
ARCHITECTURE comportamento OF reg4 IS  
  BEGIN  
    PROCESS (Resetn , clk)  
      BEGIN  
        IF Resetn = '0' THEN  
          Q <= "0000";  
        ELSIF clk'EVENT AND clk = '1' THEN  
          Q <= D;  
        END IF;  
      END PROCESS;  
    END comportamento;
```

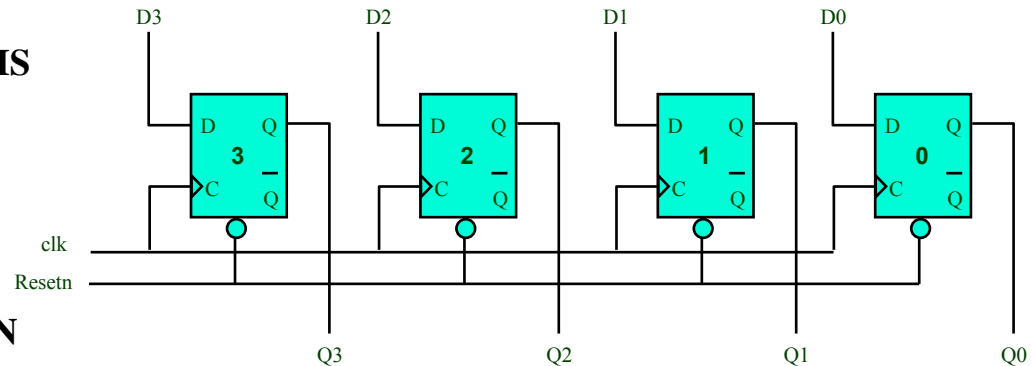

Latches, Flip-flops e Registradores em VHDL

▶ Registrador de 4 bits (versão não hierárquica com habilitação de carga)

```
LIBRARY ieee;  
USE ieee.std_logic_1164.all;
```

```
ENTITY reg4c IS  
PORT ( clk, carga : IN STD_LOGIC;  
      D :          IN STD_LOGIC_VECTOR (3 DOWNTO 0);  
      Q :          OUT STD_LOGIC_VECTOR (3 DOWNTO 0));  
END reg4c;
```

```
ARCHITECTURE comportamento OF reg4c IS
```

```
BEGIN
```

```
  PROCESS (clk)
```

```
  BEGIN
```

```
    IF clk'EVENT AND clk = '1' THEN
```

```
      IF carga='1' THEN
```

```
        Q <= D;
```

```
      END IF;
```

```
    END IF;
```

```
  END PROCESS;
```

```
END comportamento;
```

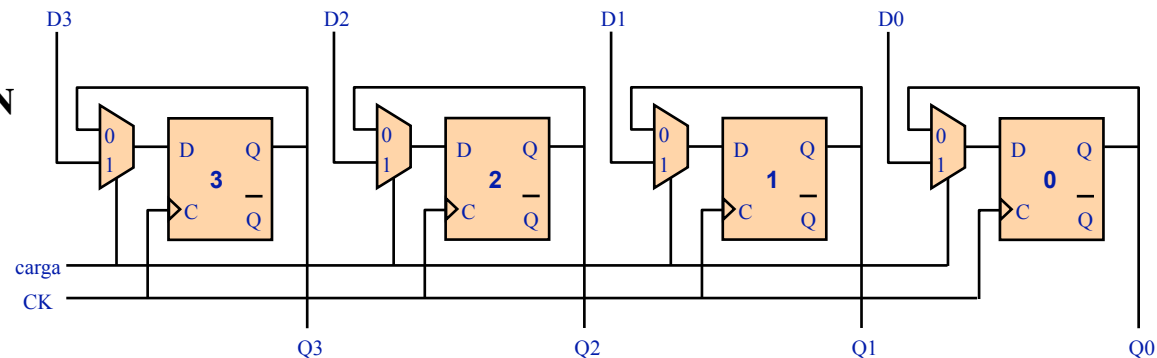

Latches, Flip-flops e Registradores em VHDL

▶ Registrador de 4 bits (versão não hierárquica com habilitação de carga e reset assíncrono)

```
LIBRARY ieee;  
USE ieee.std_logic_1164.all;
```

```
ENTITY reg4c IS  
  PORT ( clk, carga, Resetn : IN STD_LOGIC;  
        D : IN STD_LOGIC_VECTOR (3 DOWNTO 0);  
        Q : OUT STD_LOGIC_VECTOR (3 DOWNTO 0));  
END reg4c;
```

```
ARCHITECTURE comportamento OF reg4c IS  
BEGIN
```

```
  PROCESS (clk, Resetn)  
  BEGIN
```

```
    IF Resetn = '0' THEN
```

```
      Q <= "0000";
```

```
    ELSIF clk'EVENT AND clk = '1' THEN
```

```
      IF carga='1' THEN
```

```
        Q <= D;
```

```
      END IF;
```

```
    END IF;
```

```
  END PROCESS;
```

```
END comportamento;
```

```
IEEE/STC/STSC
```

Sistemas Digitais - semestre 2011/1

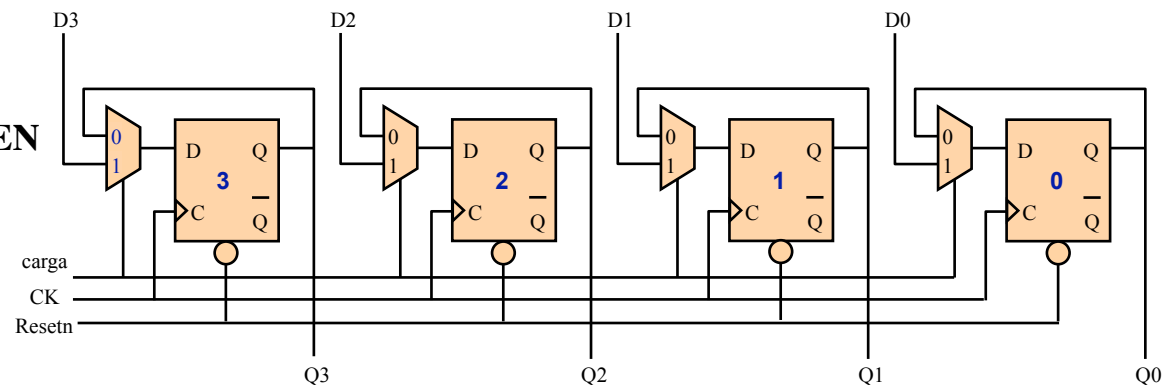

Latches, Flip-flops e Registradores em VHDL

▶ Registrador de 32 bits (versão não hierárquica com habilitação de carga e reset assíncrono)

```
LIBRARY ieee;
USE ieee.std_logic_1164.all;

ENTITY reg32c IS
PORT ( clk, carga : IN STD_LOGIC;
      D :          IN STD_LOGIC_VECTOR (31 DOWNTO 0);
      Q :          OUT STD_LOGIC_VECTOR (31 DOWNTO 0));
END reg32c;
```

```
ARCHITECTURE comportamento OF reg32c IS
BEGIN
  PROCESS (clk)
  BEGIN
    IF Resetn = '0' THEN
      Q <= "00000000000000000000000000000000";
    ELSIF clk'EVENT AND clk = '1' THEN
      IF carga='1' THEN
        Q <= D;
      END IF;
    END IF;
  END PROCESS;
END comportamento;
```

Latches, Flip-flops e Registradores em VHDL

► Generalizando para N bits

```
LIBRARY ieee;
USE ieee.std_logic_1164.all;

ENTITY regnc IS
  GENERIC (N : INTEGER := 4);
  PORT ( Resetn, clk, carga : IN   STD_LOGIC;
        D :                      IN   STD_LOGIC_VECTOR (N-1 DOWNTO 0);
        Q :                      OUT  STD_LOGIC_VECTOR (N-1 DOWNTO 0));
END regnc;

ARCHITECTURE comportamento OF regnc IS
BEGIN
  PROCESS (clk, Resetn )
  BEGIN
    IF Resetn = '0' THEN
      Q <= (OTHERS => '0');
    ELSIF clk'EVENT AND clk = '1' THEN
      IF carga='1' THEN
        Q <= D;
      END IF;
    END IF;
  END PROCESS;
END comportamento;
```

**Daqui para frente,
este será o estilo de
codificação VHDL
que iremos adotar
para registradores!**

Latches, Flip-flops e Registradores em VHDL

▶ Experimento 1: registrador 4 bits s/ sinal de carga

1. Na pasta Meus_documentos, criar uma pasta com o seu nome (p. ex., “Paulo”). Na pasta “Paulo”, criar uma pasta com nome de “reg4bits”.
2. Acessar o sítio “www.inf.ufsc.br/~guntzel/ine5406/aula6P” e baixar para a pasta “reg4bits” os seguintes arquivos:
 - > reg4bits.vhd
 - > estimulosReg4bits.do
3. Abrir o Quartus II e criar um projeto na pasta “reg4bits”, usando “reg4bits.vhd” como toplevel. Escolher o dispositivo FPGA EP2C35F672C6 e selecionar o ModelSim-Altera como EDA Simulation Tool.
4. Compilar o projeto criado.
5. Anotar os parâmetros tsu, th e tco resultantes da compilação.

Latches, Flip-flops e Registradores em VHDL

▶ Experimento 1: registrador 4 bits s/ sinal de carga

6. Chamar o ModelSim-Altera a partir da interface do Quartus II (em Tools)
7. Realizar uma simulação “gate-level” com o ModelSim-Altera utilizando o arquivo de estímulos “[estimulosReg4bits.do](#)”. (ver slides da aula 2P.)

Latches, Flip-flops e Registradores em VHDL

▶ Experimento 1: registrador 4 bits s/ sinal de carga

Análise da simulação

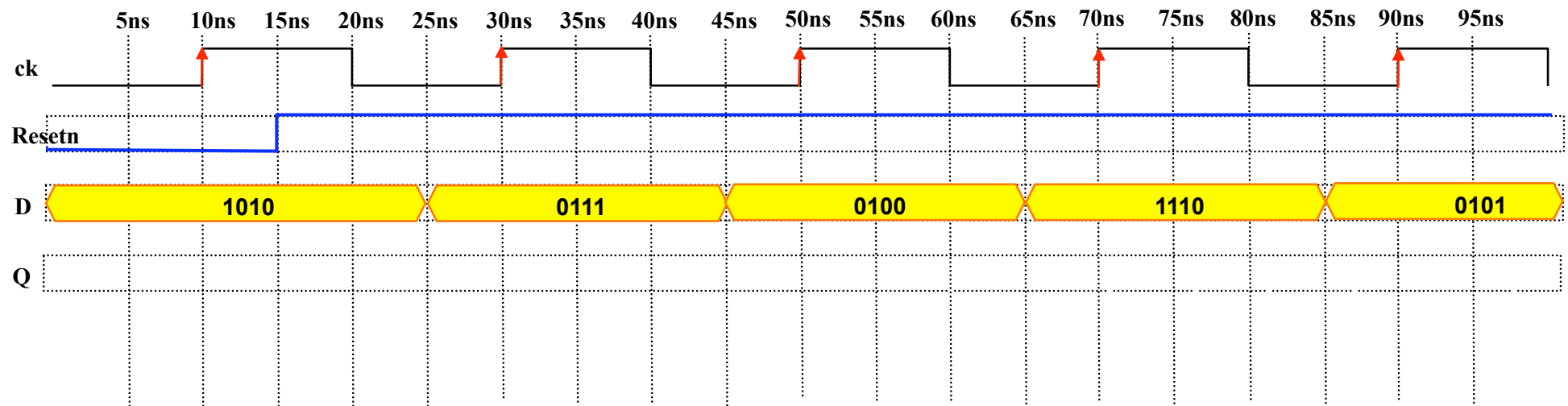

Latches, Flip-flops e Registradores em VHDL

▶ Experimento 2: registrador 4 bits c/ sinal de carga

1. Em Meus_documentos, na pasta criada com seu nome (p.e.x, “Paulo”), criar uma pasta com nome de “reg4bitsc”.
2. Acessar o sítio “www.inf.ufsc.br/~guntzel/ine5406/aula8P” e baixar para a pasta “reg4bitsc” os seguintes arquivos:
 - > reg4bitsc.vhd
 - > estimulosReg4bitsc.do
3. Abrir o Quartus II e criar um projeto na pasta “reg4bitsc”, usando “reg4bitsc.vhd” como toplevel. Escolher o dispositivo FPGA EP2C35F672C6 e selecionar o ModelSim-Altera como EDA Simulation Tool.
4. Compilar o projeto criado.
5. Anotar os parâmetros tsu, th e tco resultantes da compilação.

Latches, Flip-flops e Registradores em VHDL

▶ Experimento 2: registrador 4 bits c/ sinal de carga

6. Chamar o ModelSim-Altera a partir da interface do Quartus II (em Tools)
7. Realizar uma simulação “gate-level” com o ModelSim-Altera utilizando o arquivo de estímulos “[estimulosReg4bitsc.do](#)”. (ver slides da aula 2P.)

Latches, Flip-flops e Registradores em VHDL

▶ Experimento 2: registrador 4 bits c/ sinal de carga

Análise da simulação

