



Universidade Federal de Santa Catarina
Centro Tecnológico
Departamento de Informática e Estatística
Curso de Graduação em Ciências da Computação



Lógica Programável

INE 5348

Aula 13

**Projeto de Sistemas Digitais no Nível RT. Estudo de Caso.
Alocação de Unidades Funcionais, de Registradores, de
Barramentos, *Chaining*.**

Prof. José Luís Güntzel
guntzel@inf.ufsc.br

www.inf.ufsc.br/~guntzel/ine5348/ine5348.html

Projeto de Sistemas Digitais no Nível RT

Exemplo 2

Aproximação da raiz quadrada (SRA)

$$\sqrt{a^2 + b^2} \approx \max((0,875x + 0,5y), x)$$

onde $x = \max(|a|, |b|)$ e $y = \min(|a|, |b|)$

Diagrama de blocos (interfaces)

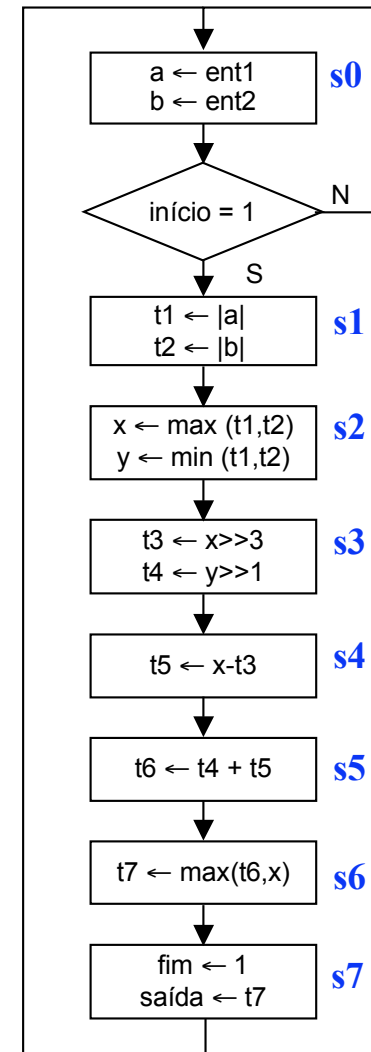
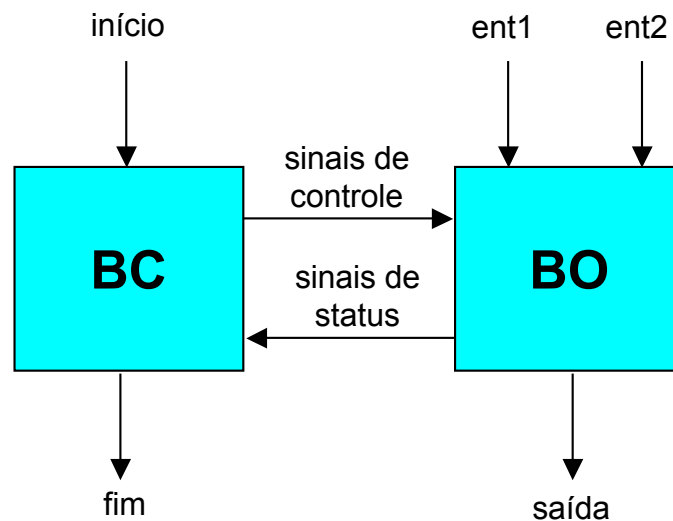

Projeto de Sistemas Digitais no Nível RT

▶ Exemplo 2: Alocação de Registradores

Tempo de vida das variáveis

Variável ↓ / estado →	s0	s1	s2	s3	s4	s5	s6	s7
a								
b								
t1								
t2								
x								
y								
t3								
t4								
t5								
t6								
t7								
número de variáveis vivas								

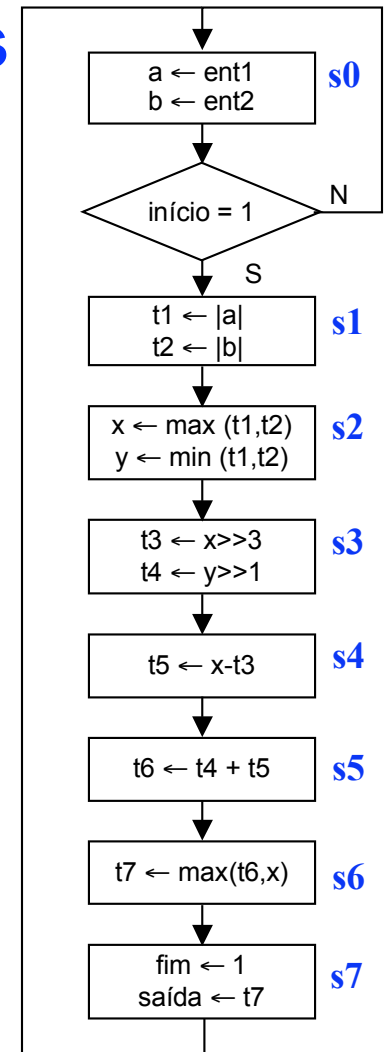

Projeto de Sistemas Digitais no Nível RT

Exemplo 2: Alocação de Registradores

Tempo de vida das variáveis

Variável ↓ / estado →	s0	s1	s2	s3	s4	s5	s6	s7
a		X						
b		X						
t1			X					
t2			X					
x				X	X	X	X	
y				X				
t3					X			
t4					X	X		
t5						X		
t6							X	
t7								X
número de variáveis vivas	0	2	2	2	3	3	2	1

Número mínimo de registradores = 3

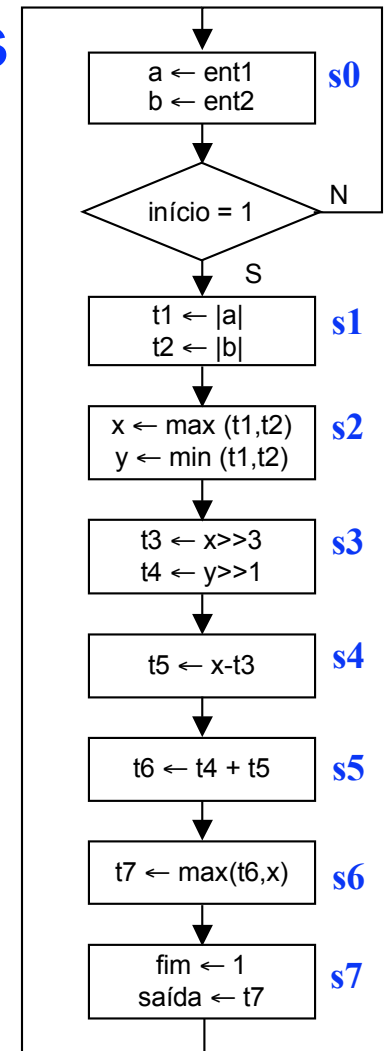

Projeto de Sistemas Digitais no Nível RT

Exemplo 2: Alocação de Unidades Funcionais

Tabela de uso dos operadores

Estado→ ↓ Operação	s0	s1	s2	s3	s4	s5	s6	s7	número max. de unidades por estado
		2							2
min			1						1
max			1				1		1
>>1				1					1
>>3				1					1
-					1				1
+						1			1
número de operações	0	2	2	2	1	1	1		

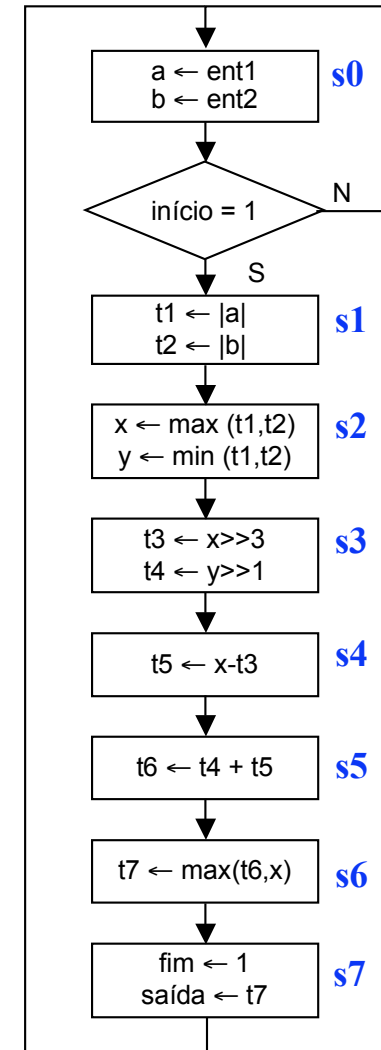

Projeto de Sistemas Digitais no Nível RT

Exemplo 2: Rede de Interconexão (Alocação de Barramentos e/ou Seletores)

Tabela de Conectividade

Variável→ ↓ operação	a	b	t1	t2	x	y	t3	t4	t5	t6	t7
	I		O								
		I		O							
max			I	I	I/O					I	O
min			I	I		O					
>>3					I		O				
>>1						I		O			
-					I		I		O		
+								I	I	O	

Conexões de entrada: **14** Conexões de saída: **9** Total: **23**
 Porém, apenas alguns poucas são usadas a cada estado.

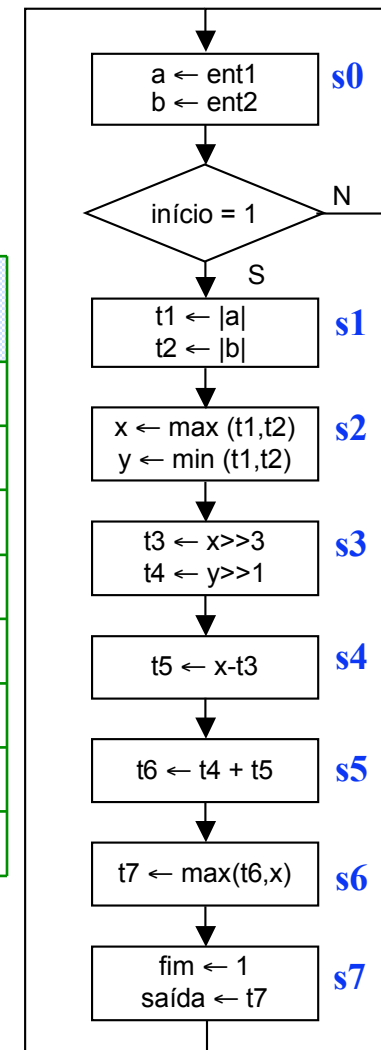

Projeto de Sistemas Digitais no Nível RT

▶ Exemplo 2: Alocação de Registradores

O algoritmo *left-edge*

- Agrupamento de variáveis
- Compartilhamento de registradores

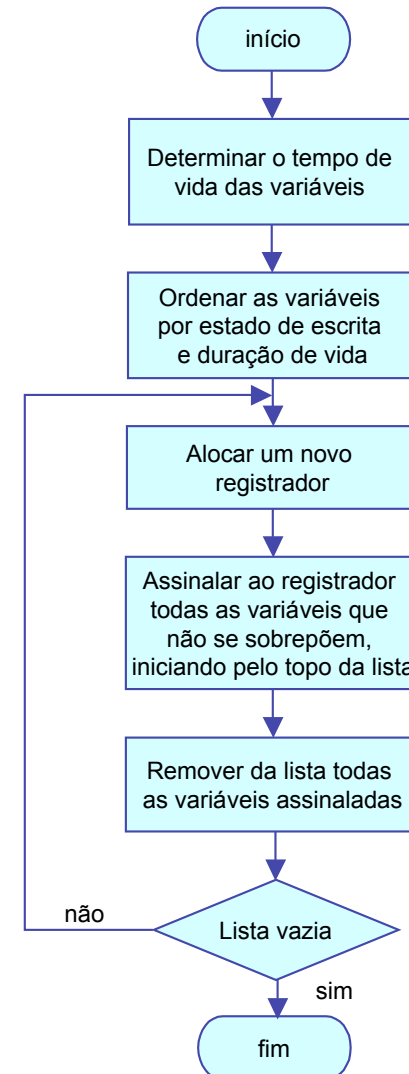

Projeto de Sistemas Digitais no Nível RT

Exemplo 2: Alocação de Registradores

Tempo de vida das variáveis

Variável ↓ / estado →	s0	s1	s2	s3	s4	s5	s6	s7
a		X						
b		X						
t1			X					
t2			X					
x				X	X	X	X	
y				X				
t3					X			
t4					X	X		
t5						X		
t6							X	
t7								X
número de variáveis vivas	0	2	2	2	3	3	2	1

Número mínimo de registradores = 3

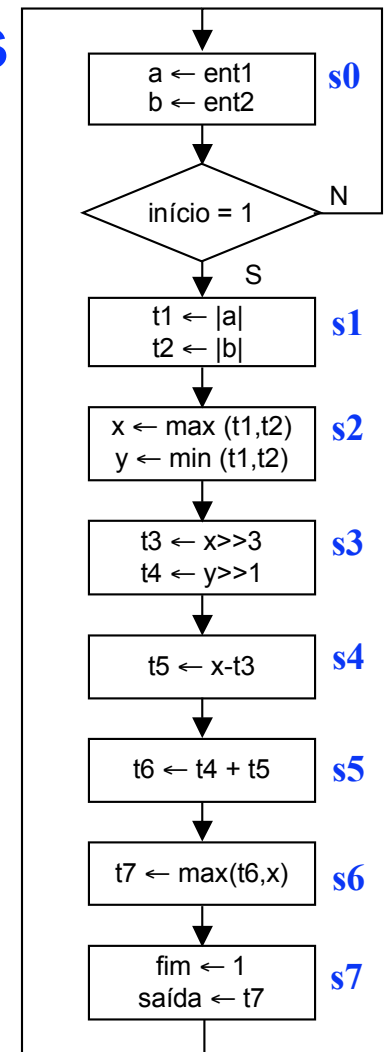

Projeto de Sistemas Digitais no Nível RT

Exemplo 2: Alocação de Registradores

Lista ordenada das variáveis, segundo o algoritmo *left-edge*

Variável ↓ / estado →	s0	s1	s2	s3	s4	s5	s6	s7
a		X						
b		X						
t1			X					
t2			X					
x				X	X	X	X	
y				X				
t4					X	X		
t3					X			
t5						X		
t6							X	
t7								X
número de variáveis vivas	0	2	2	2	3	3	2	1

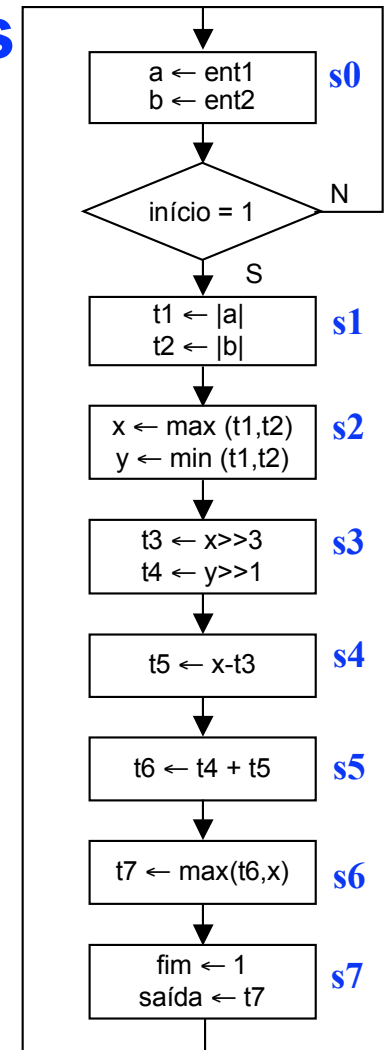

Projeto de Sistemas Digitais no Nível RT

▶ Exemplo 2: Alocação de Registradores

- Alocar um novo registrador
- Assinalar ao registrador todas as variáveis que não se sobrepõem, iniciando pelo topo da lista

Variável ↓ / estado →	s0	s1	s2	s3	s4	s5	s6	s7
a		X						
b		X						
t1			X					
t2			X					
x				X	X	X	X	
y				X				
t4					X	X		
t3					X			
t5						X		
t6							X	
t7								X
número de variáveis vivas	0	2	2	2	3	3	2	1

R1:
a, t1, x, t7

Projeto de Sistemas Digitais no Nível RT

▶ Exemplo 2: Alocação de Registradores

- Retirando da lista as variáveis já agrupadas

Variável ↓ / estado →	s0	s1	s2	s3	s4	s5	s6	s7
b		X						
t2			X					
y				X				
t4					X	X		
t3					X			
t5						X		
t6							X	
número de variáveis vivas	0	2	2	2	3	3	2	1

R1:
a, t1, x, t7

Projeto de Sistemas Digitais no Nível RT

▶ Exemplo 2: Alocação de Registradores

- Alocar um novo registrador
- Assinalar ao registrador todas as variáveis que não se sobrepõem, iniciando pelo topo da lista

Variável ↓ / estado →	s0	s1	s2	s3	s4	s5	s6	s7
b		X						
t2			X					
y				X				
t4					X	X		
t3					X			
t5						X		
t6							X	
número de variáveis vivas	0	2	2	2	3	3	2	1

R1:

a, t1, x, t7

R2:

b, t2, y, t4, t6

Projeto de Sistemas Digitais no Nível RT

▶ Exemplo 2: Alocação de Registradores

- Retirando da lista as variáveis já agrupadas

Variável ↓ / estado →	s0	s1	s2	s3	s4	s5	s6	s7
t3					x			
t5						x		
número de variáveis vivas	0	2	2	2	3	3	2	1

R1:
a, t1, x, t7

R2:
b, t2, y, t4, t6

Projeto de Sistemas Digitais no Nível RT

▶ Exemplo 2: Alocação de Registradores

- Alocar um novo registrador
- Assinalar ao registrador todas as variáveis que não se sobrepõem, iniciando pelo topo da lista

Variável ↓ / estado →	s0	s1	s2	s3	s4	s5	s6	s7
t3					x			
t5						x		
número de variáveis vivas	0	2	2	2	3	3	2	1

R1:
a, t1, x, t7

R2:
b, t2, y, t4, t6

R3:
t3, t5

Projeto de Sistemas Digitais no Nível RT

▶ Exemplo 2: Alocação de Registradores

- Retirando da lista as variáveis já agrupadas

Lista Vazia! (Fim do Algoritmo...)

Variável ↓ / estado →	s0	s1	s2	s3	s4	s5	s6	s7
número de variáveis vivas	0	2	2	2	3	3	2	1

Assinalamento de variáveis

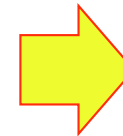

R1:
a, t1, x, t7

R2:
b, t2, y, t4, t6

R3:
t3, t5

Projeto de Sistemas Digitais no Nível RT

▶ Exemplo 2: Alocação de Registradores

Bloco Operativo resultante da aplicação do algoritmo *left-edge*

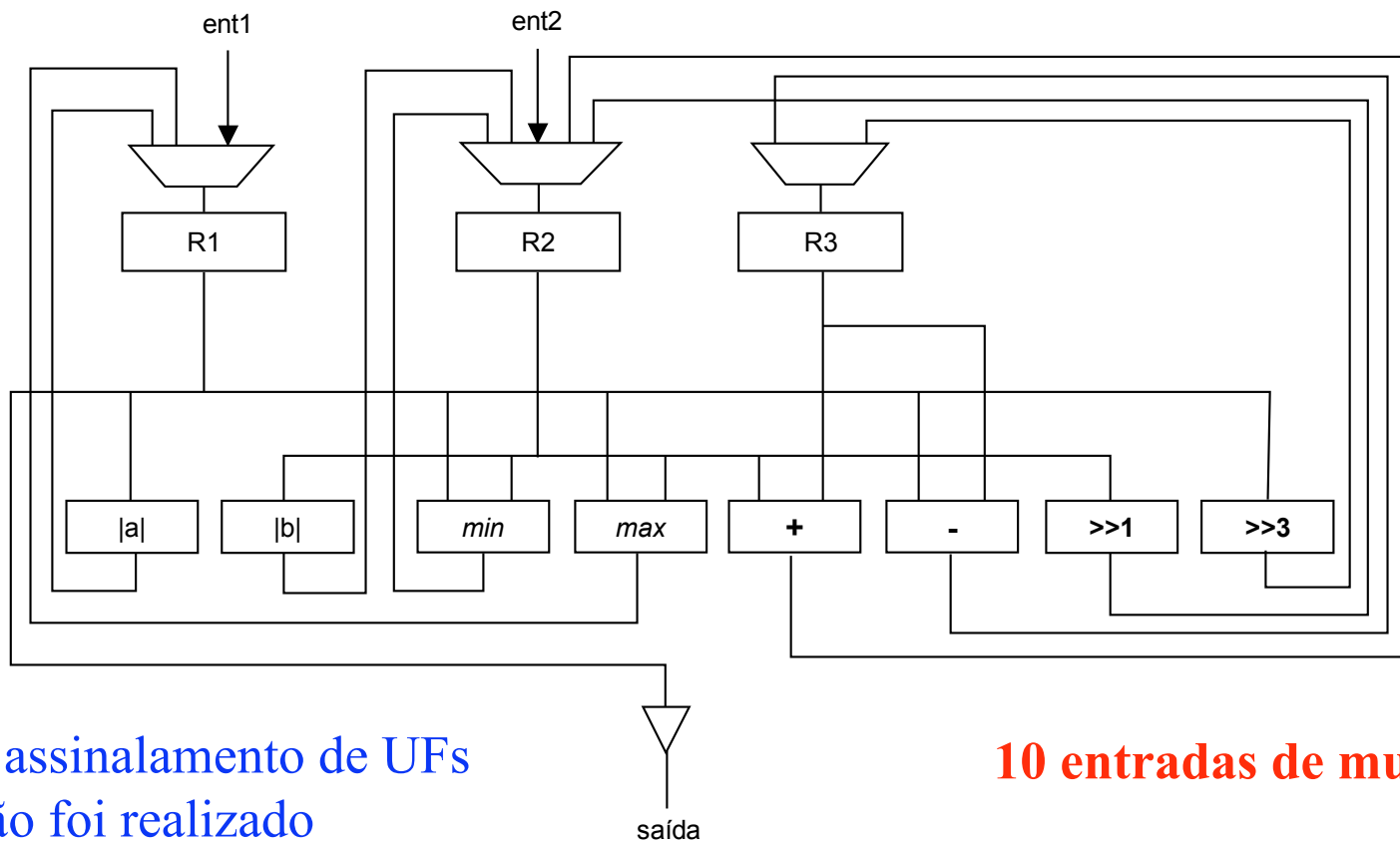

OBS: o assinalamento de UFs ainda não foi realizado

10 entradas de mux

Projeto de Sistemas Digitais no Nível RT

▶ Exemplo 2: Alocação de Registradores

Filosofia:

- Priorizar o agrupamento de variáveis que possuem fontes e/ou destinos comuns (para reduzir o número de entradas de mux)

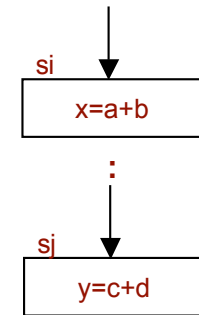

(a) Fluxograma parcial

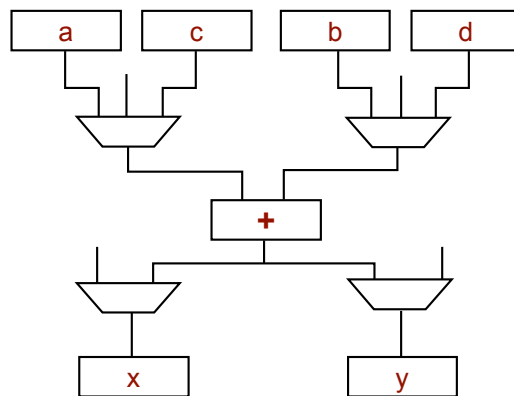

(b) Bloco operativo sem compartilhamento de registradores (10 entradas de mux)

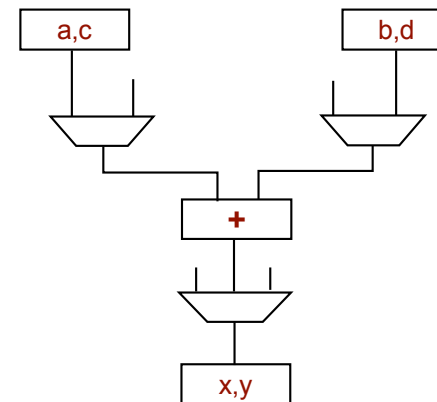

(c) Bloco operativo com compartilhamento de registradores (7 entradas de mux)

Projeto de Sistemas Digitais no Nível RT

▶ Exemplo 2: Alocação de Registradores

Uso de grafo de compatibilidade

- Cada variável é representada por um nodo
- Aresta de incompatibilidade entre dois nodos (aresta pontilhada): indica variáveis cujos tempos de vida se sobrepõem
- Aresta de prioridade entre dois nodos: indica variáveis com tempos de vida que não se sobrepõem e que sevem como fonte ou como destino para as mesmas unidades funcionais

Projeto de Sistemas Digitais no Nível RT

▶ Exemplo 2: Alocação de Registradores

- Agrupamento de variáveis
- Compartilhamento de registradores

O algoritmo de Particionamento do grafo de compatibilidade

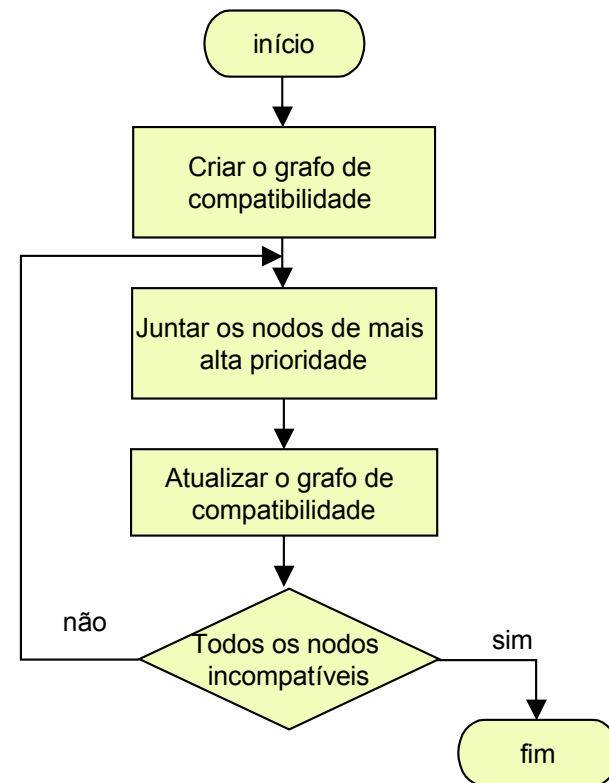

Projeto de Sistemas Digitais no Nível RT

Assumindo:

- Min/max
- +/-
- >>1 / >>3

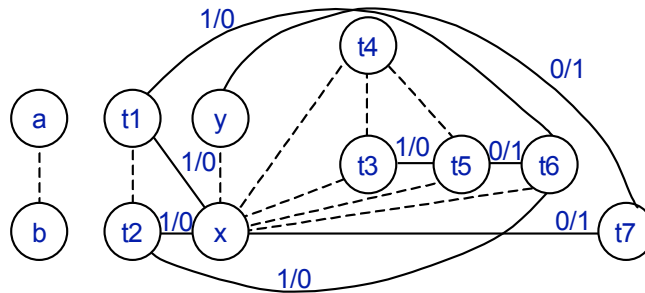

(a) Grafo de compatibilidade inicial

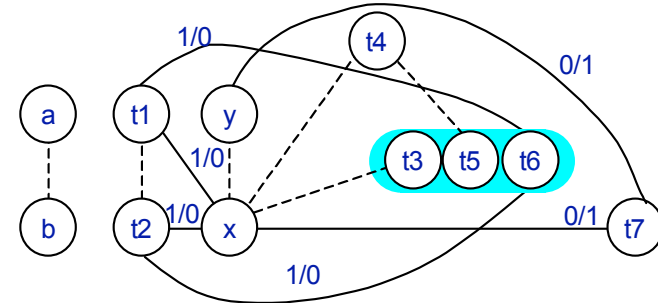

(b) Grafo de compatibilidade após agrupar t3, t5 e t6

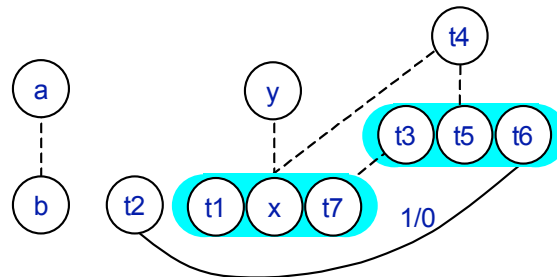

(c) Grafo de compatibilidade após agrupar t1, x e t7

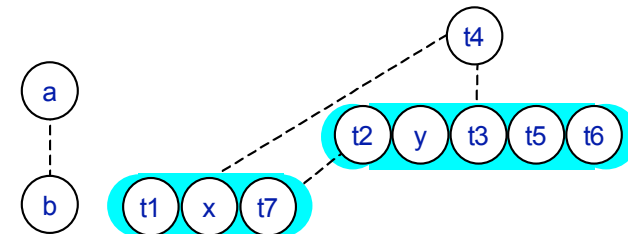

(d) Grafo de compatibilidade após agrupar t2 e y

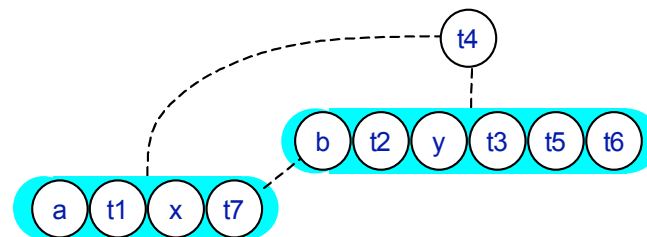

(e) Grafo de compatibilidade final
slide 13T.20

$$R1 = [a , t1 , x , t7]$$

$$R2 = [b , t2 , y , t3 , t5 , t6]$$

$$R3 = [t4]$$

Projeto de Sistemas Digitais no Nível RT

▶ Exemplo 2: Alocação de Registradores

Bloco Operativo Resultando do Algoritmo de Particionamento

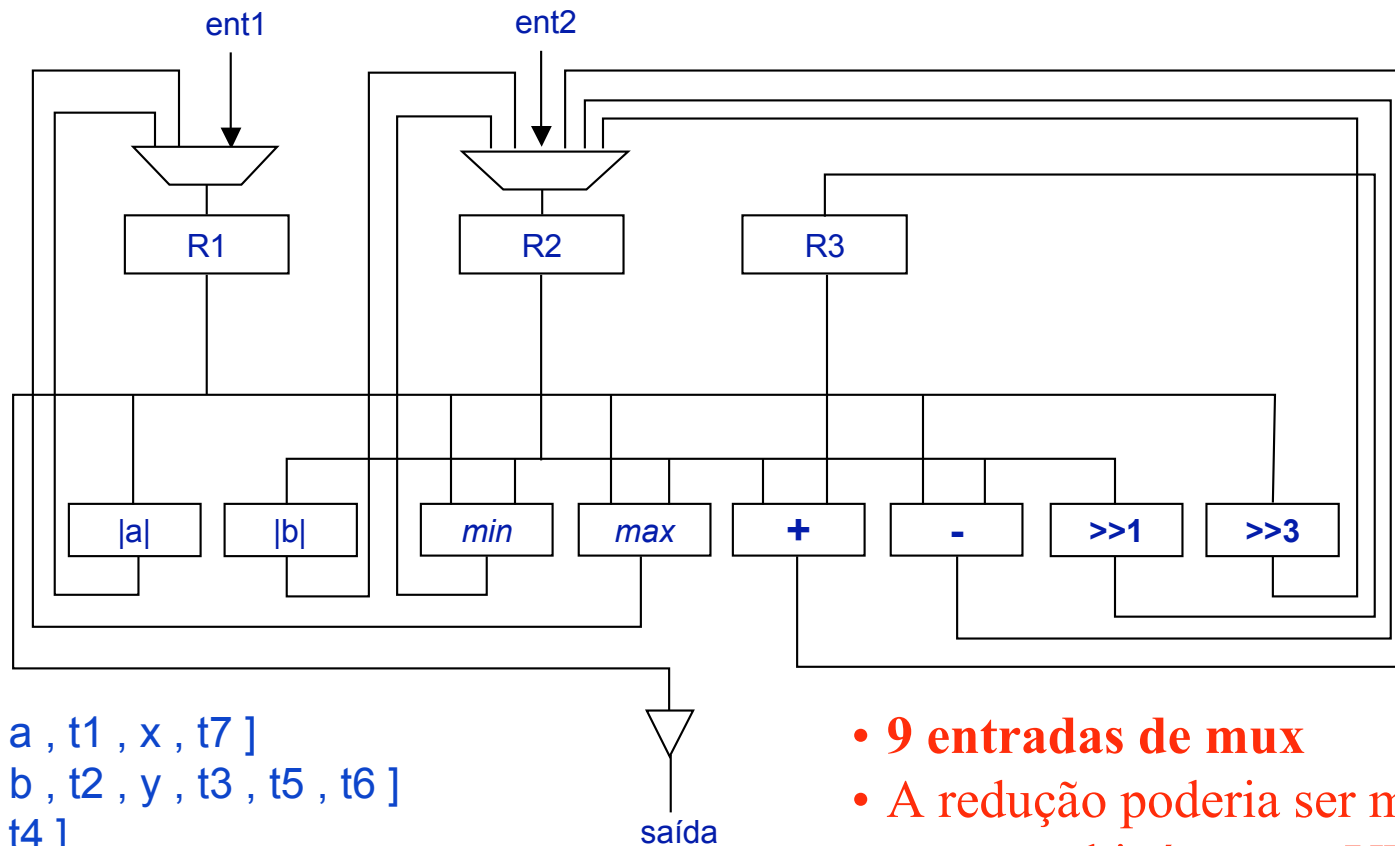

- 9 entradas de mux
- A redução poderia ser maior caso combinássemos UFs

Projeto de Sistemas Digitais no Nível RT

▶ Exemplo 2: Alocação de UFs

Tabela de uso dos operadores

Estado→ ↓ Operação	s0	s1	s2	s3	s4	s5	s6	s7	número max. de unidades por estado
		2							2
min			1						1
max			1				1		1
>>1				1					1
>>3				1					1
-					1				1
+						1			1
número de operações	0	2	2	2	1	1	1		

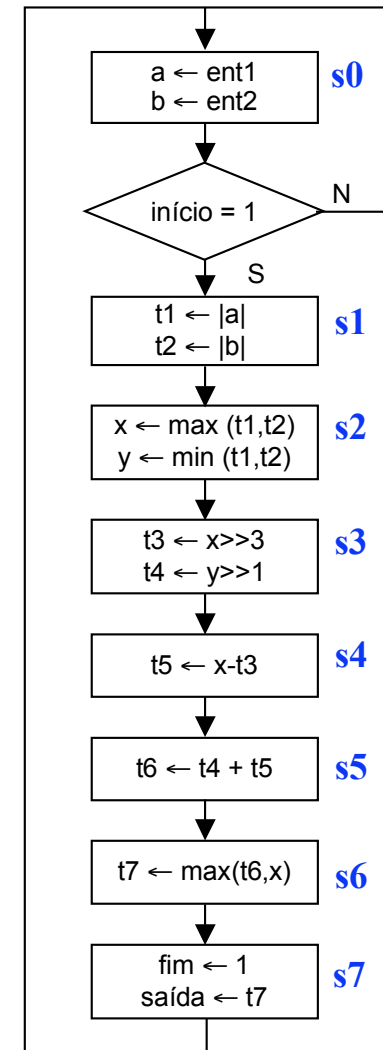

Projeto de Sistemas Digitais no Nível RT

▶ Exemplo 2: Alocação de UFs

Tabela de uso dos operadores

Estado→ ↓ Operação	s0	s1	s2	s3	s4	s5	s6	s7	número max. de unidades por estado
		2							2
min			1						1
max			1				1		1
>>1				1					1
>>3				1					1
-					1				1
+						1			1
número de operações	0	2	2	2	1	1	1		

Solução trivial:

- 2 ||
- 1 min
- 1 max
- 1 >>1
- 1 >>3
- 1 +
- 1 -

Será que há alguma vantagem em agrupar operadores?

Projeto de Sistemas Digitais no Nível RT

Exemplo 2: Alocação de UFs

Opções para
valor absoluto

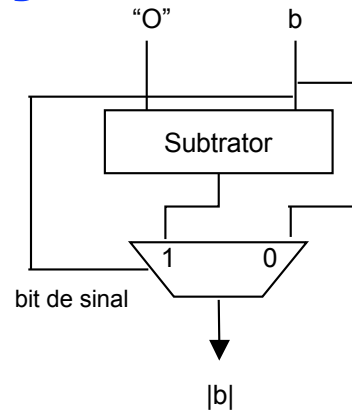

(a) Unidade de valor absoluto
(versão 1)

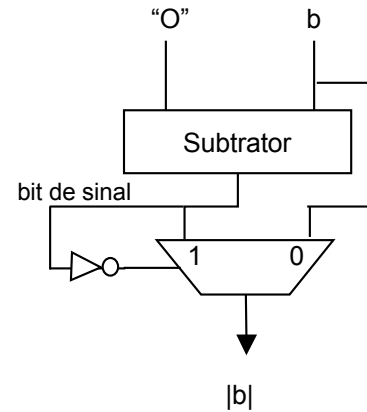

(b) Unidade de valor absoluto
(versão 2)

Opções para
max e min

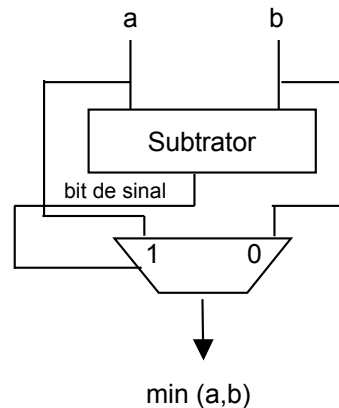

(c) Unidade min(a,b)

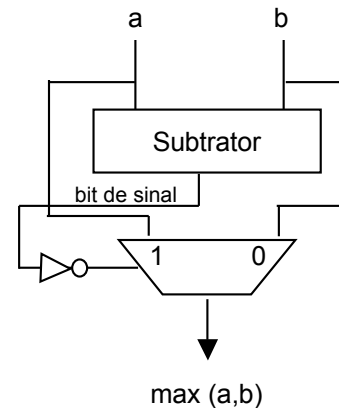

(d) Unidade max(a,b)

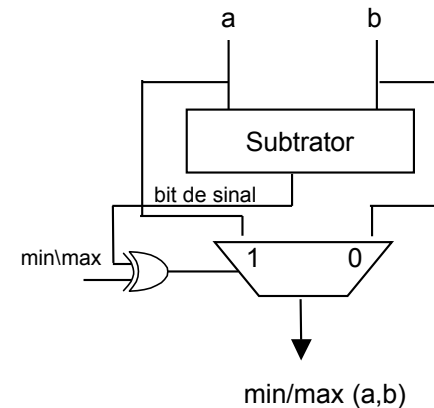

(e) Unidade min(a,b)/max(a,b)

Projeto de Sistemas Digitais no Nível RT

▶ Exemplo 2: Alocação de UFs

Opções para
 $\gg 1$ e $\gg 3$

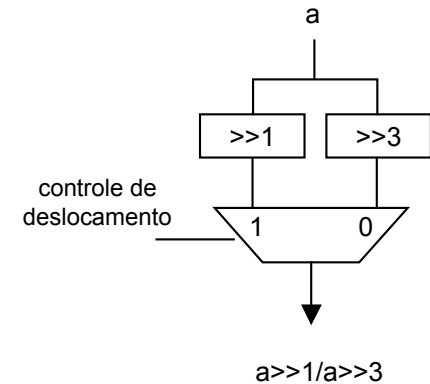
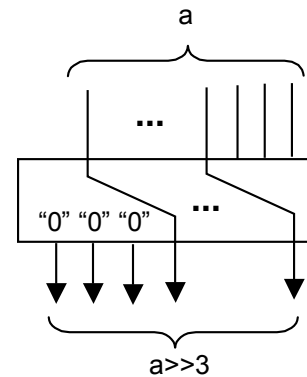
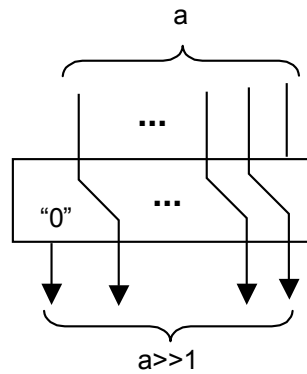

Opções para
 $+$ e $-$

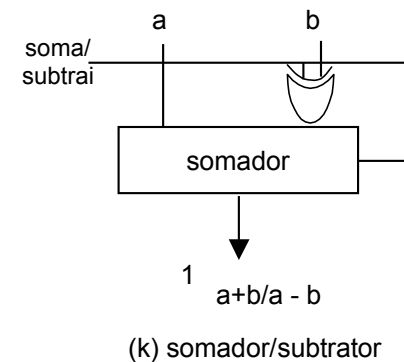
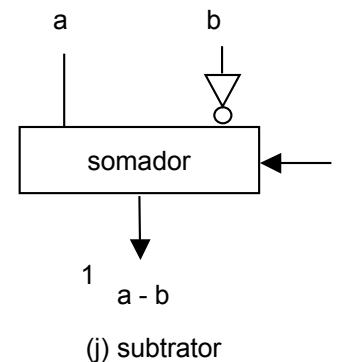
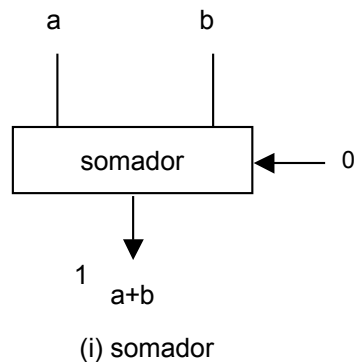

Projeto de Sistemas Digitais no Nível RT

Exemplo 2: Alocação de UFs Considerando Incompatibilidades

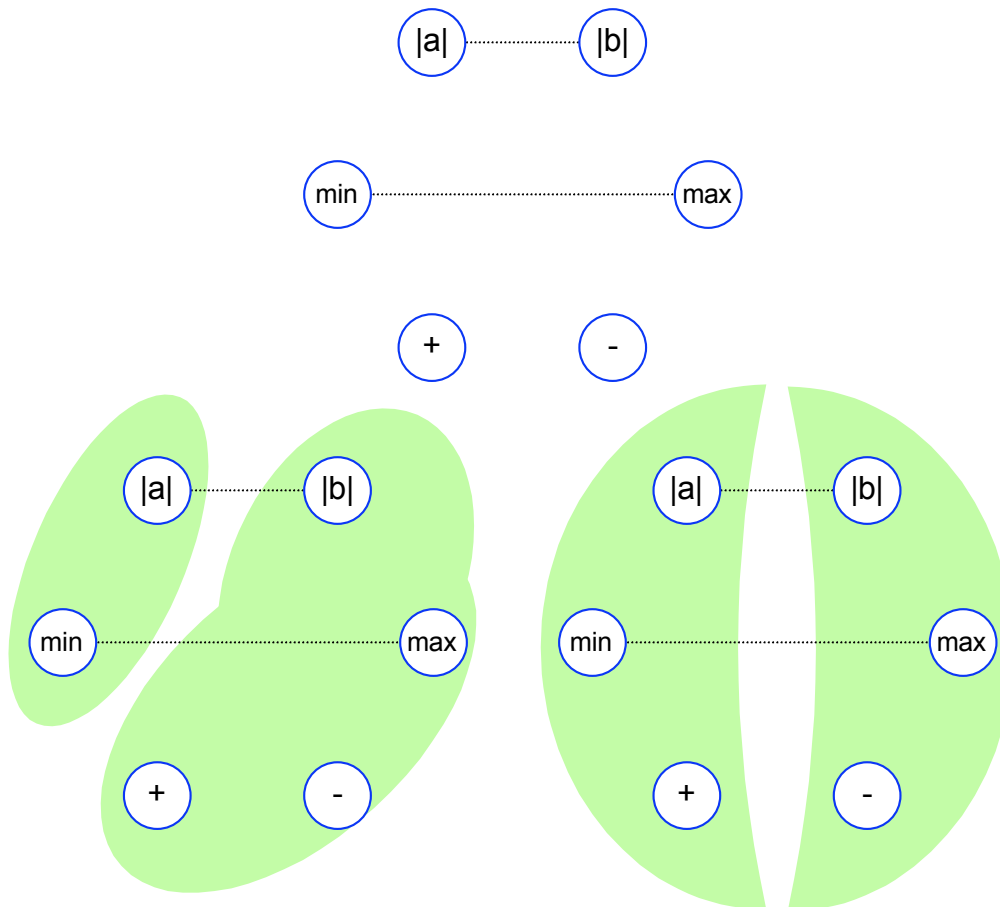

INE/CTC/UFSC
Lógica Programável - semestre 2007/2

slide 13T.26

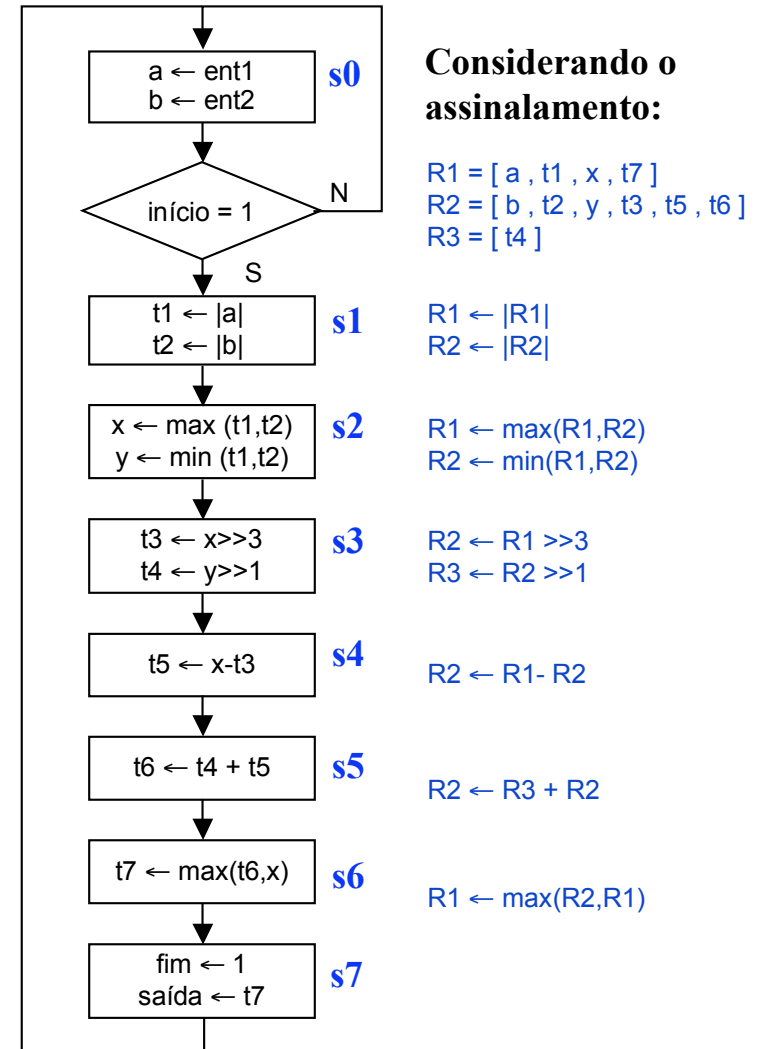

Considerando o assinalamento:
 $R1 = [a, t1, x, t7]$
 $R2 = [b, t2, y, t3, t5, t6]$
 $R3 = [t4]$

s1 $R1 \leftarrow |R1|$
 $R2 \leftarrow |R2|$

s2 $R1 \leftarrow \max(R1, R2)$
 $R2 \leftarrow \min(R1, R2)$

s3 $R2 \leftarrow R1 \gg 3$
 $R3 \leftarrow R2 \gg 1$

s4 $R2 \leftarrow R1 - R2$

s5 $R2 \leftarrow R3 + R2$

s6 $R1 \leftarrow \max(R2, R1)$

Prof. José Luís Güntzel

Projeto de Sistemas Digitais no Nível RT

▶ Exemplo 2: Alocação de UFs Considerando Incompatibilidades

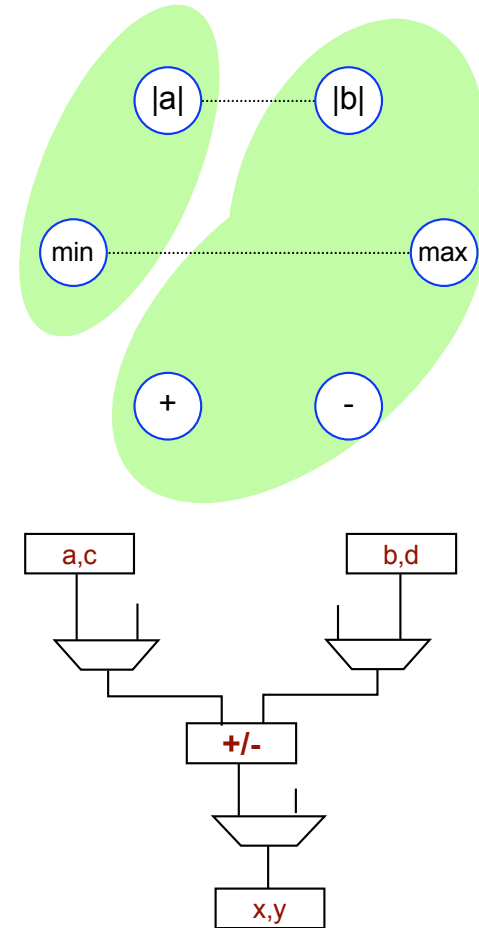
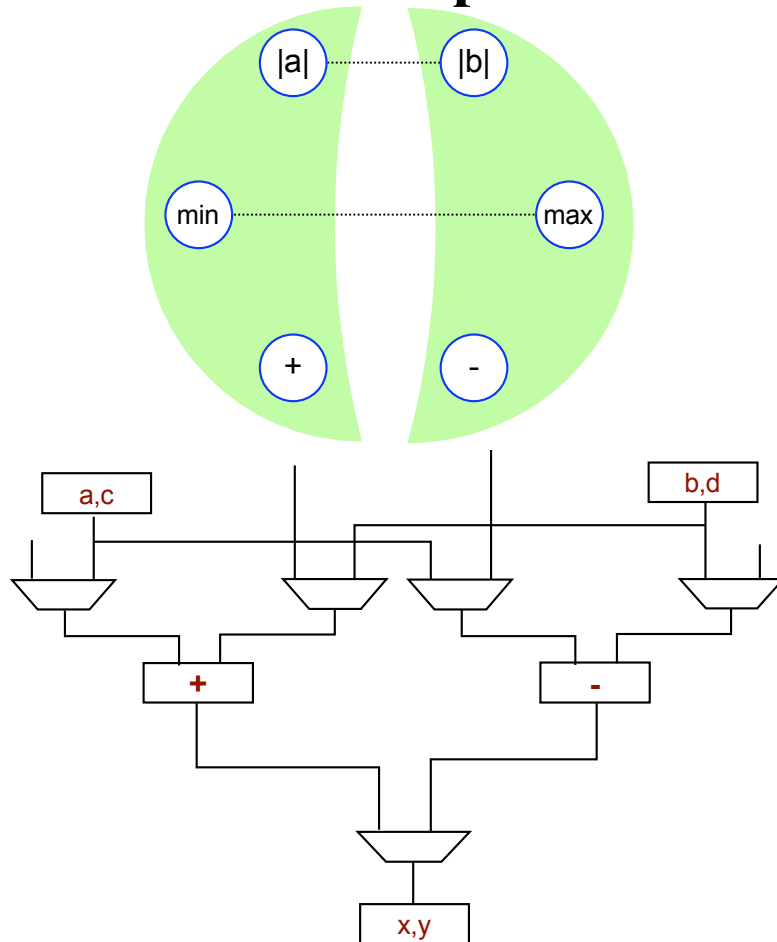

Projeto de Sistemas Digitais no Nível RT

Exemplo 2: Alocação de UFs Construção do grafo de restrições

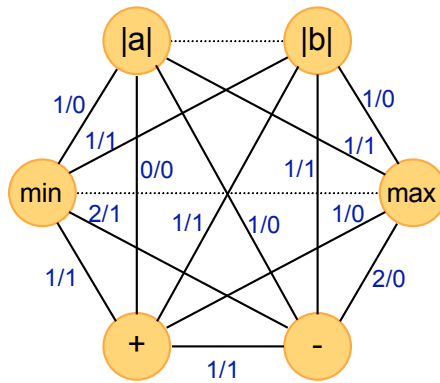

Pesos das arestas:

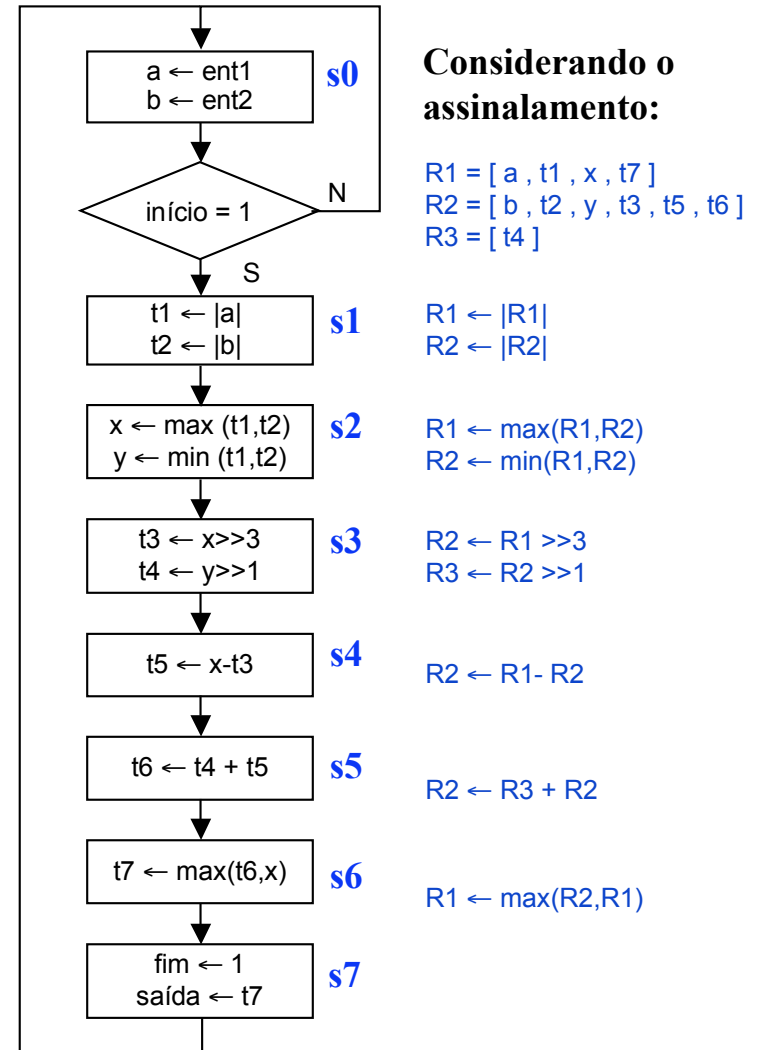
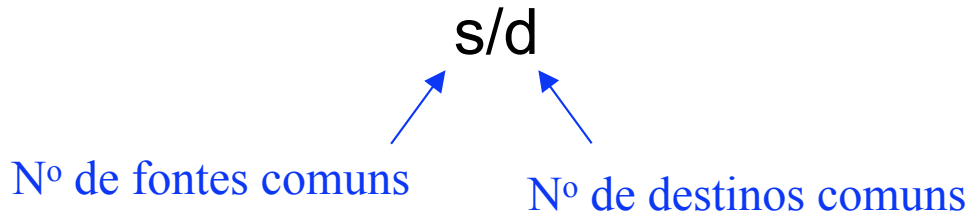

Projeto de Sistemas Digitais no Nível RT

Exemplo 2: Alocação de UFs

Particionamento do grafo de restrições

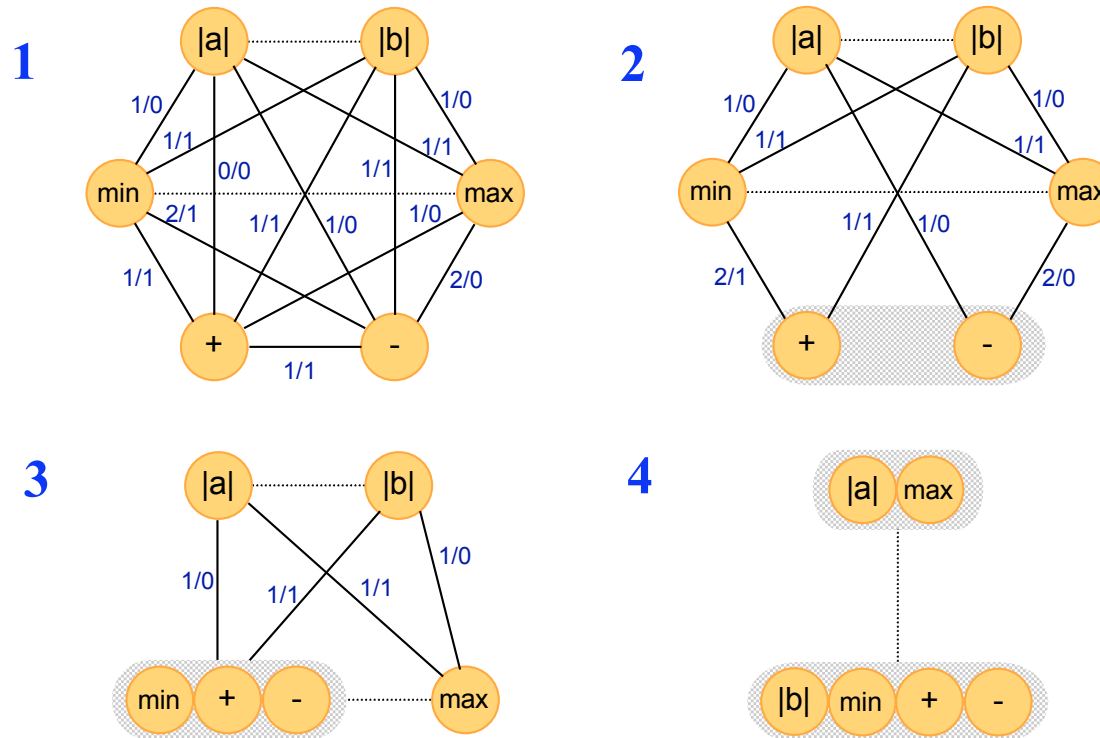

Resultado: UA1 = [$|b|$ / \min / $+$ / $-$]
 UA2 = [$|a|$ / \max]

DESL1 = [$>>1$]
 DESL2 = [$>>3$]

Projeto de Sistemas Digitais no Nível RT

▶ Exemplo 2: Alocação de UFs

Bloco operativo
resultante

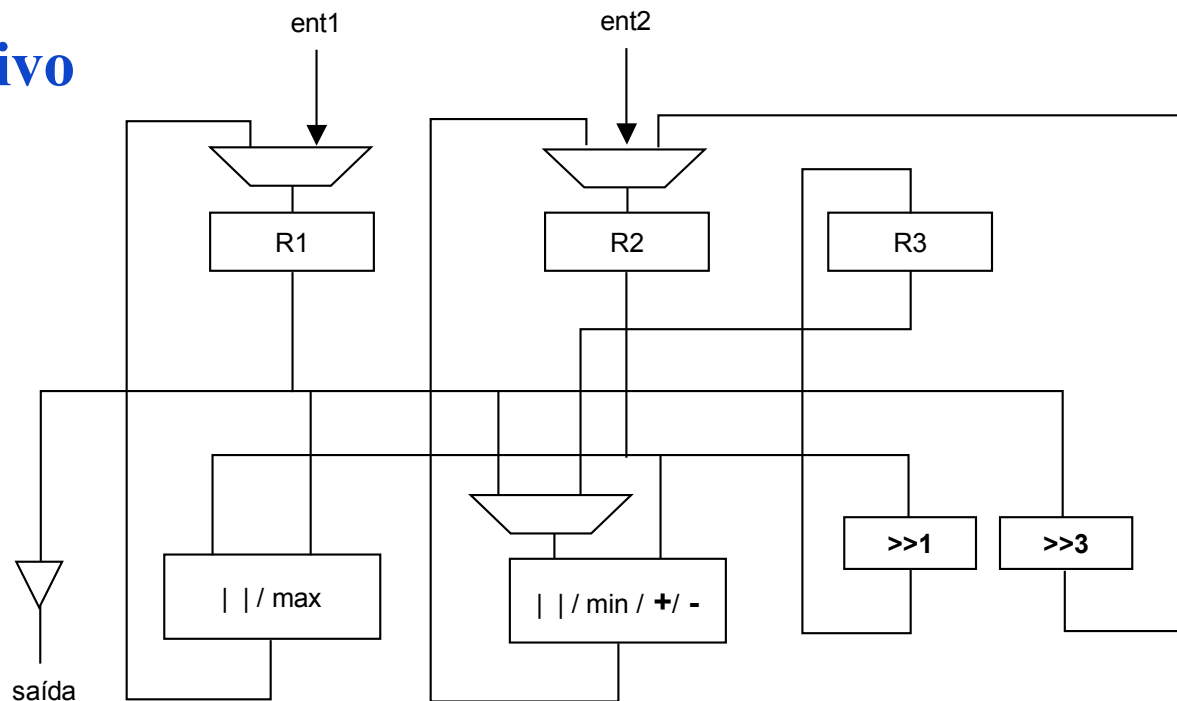

7 entradas de mux

R1 = [a , t1 , x , t7]
R2 = [b , t2 , y , t3 , t5 , t6]
R3 = [t4]

UA1 = [|b| / min / + / -]
UA2 = [|a| / max]

DESL1 = [>>1]
DESL2 = [>>3]

Projeto de Sistemas Digitais no Nível RT

▶ Exemplo 2: Alocação de Barramentos

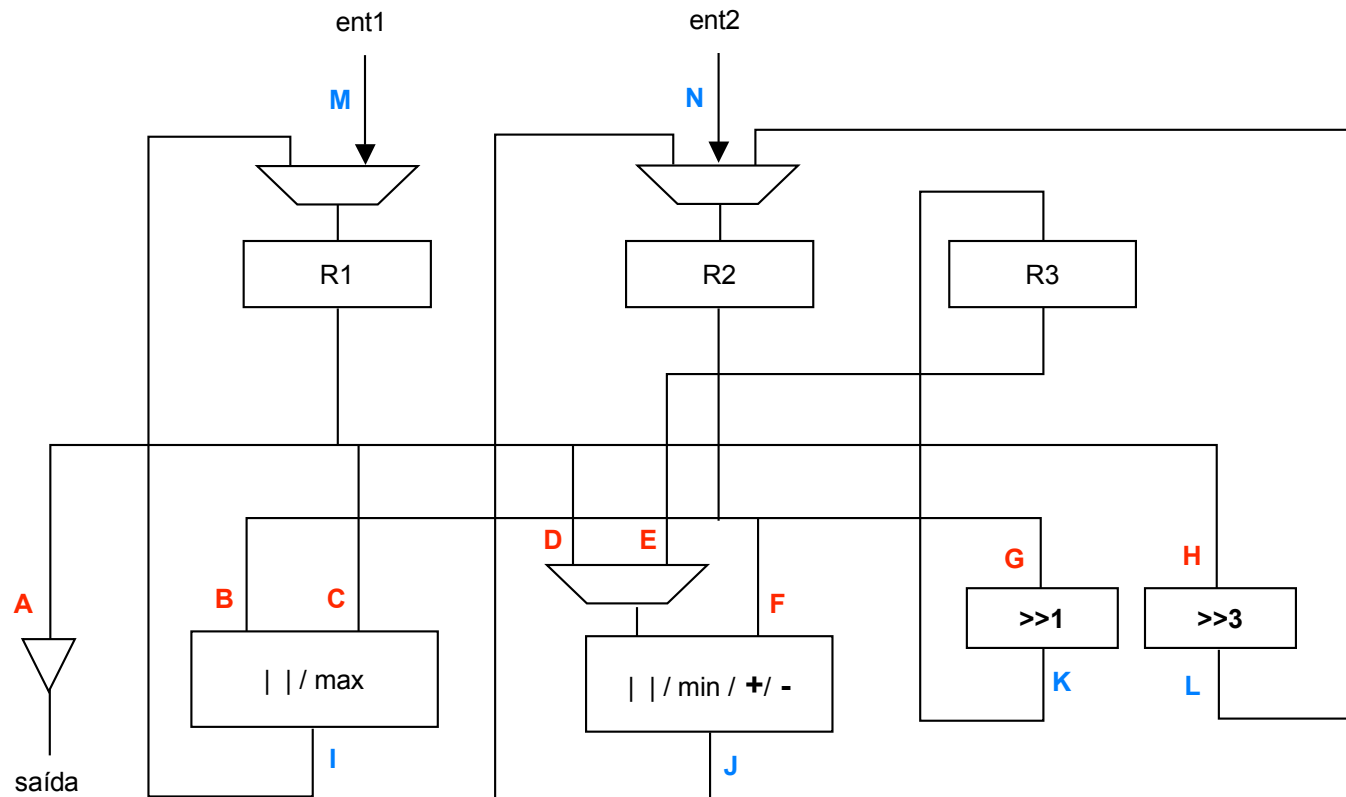

Projeto de Sistemas Digitais no Nível RT

▶ Exemplo 2: Alocação de Barramentos

Grafo de Restrições

	S0	S1	S2	S3	S4	S5	S6	S7
A								X
B			X				X	
C		X	X				X	
D			X		X			
E						X		
F		X	X		X	X		
G				X				
H				X				
I		X	X				X	
J		X	X		X	X		
K				X				
L				X				
M	X							
N	X							

conexões de entrada:

ligam saídas de registradores a entradas de unidades funcionais

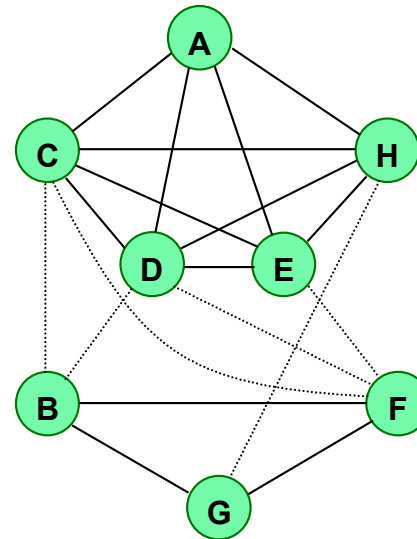

conexões de saída:

ligam saídas de unidades funcionais a entradas de registradores

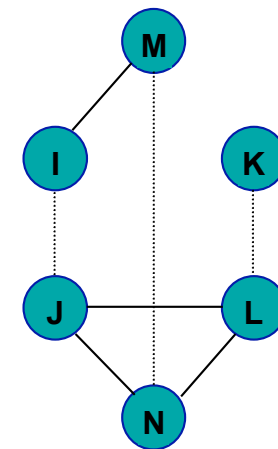

Projeto de Sistemas Digitais no Nível RT

Exemplo 2: Alocação de Barramentos

Bloco operativo resultante

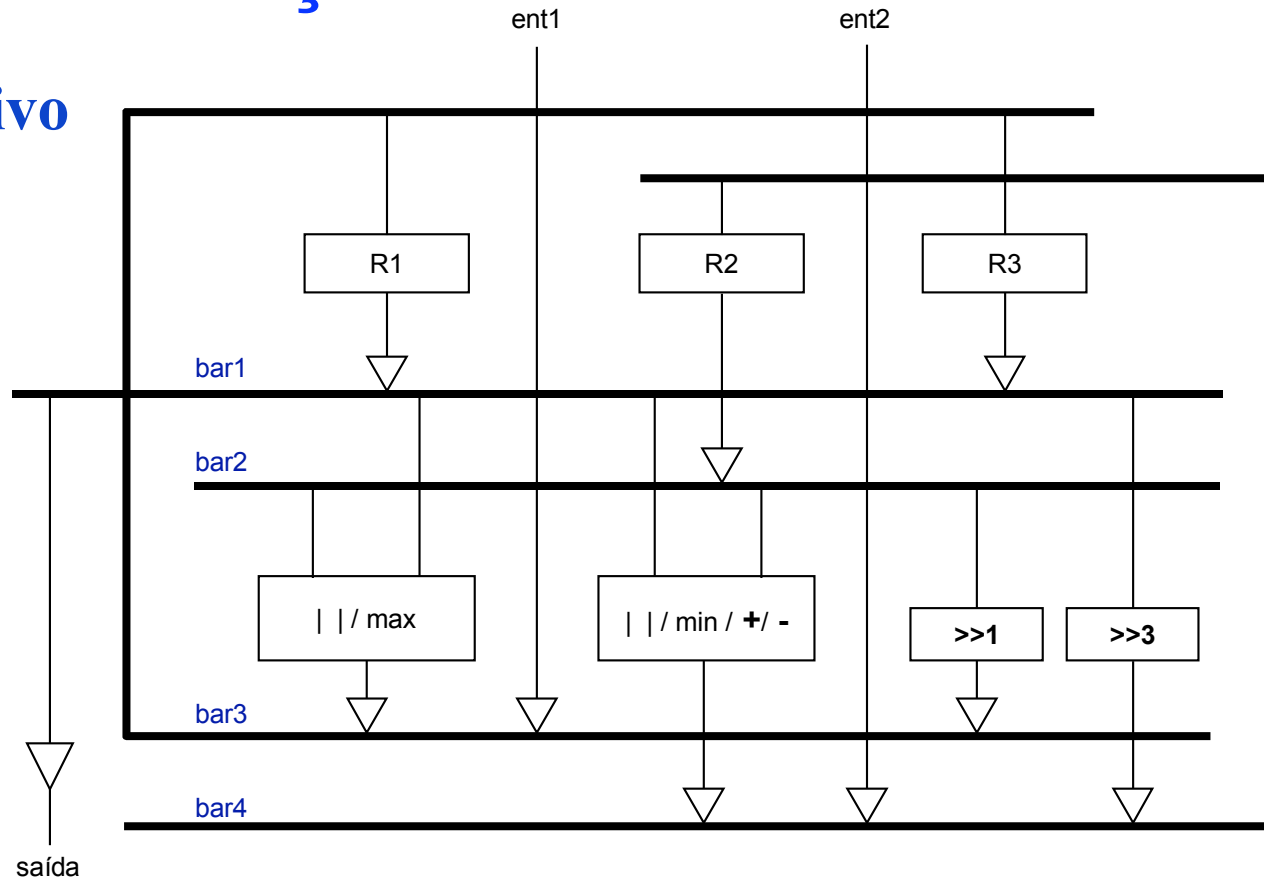

bar1 = [A , C , D , E , H]
bar2 = [B , F , G]

bar3 = [I , K , M]
bar4 = [J , L , N]

R1 = [a , t1 , x , t7]
R2 = [b , t2 , y , t3 , t5 , t6]
R3 = [t4]

nenhum mux

Projeto de Sistemas Digitais no Nível RT

▶ Exemplo 2: Agrupamento de Registradores

Tabela de acessos aos registradores

borda ascendente do relógio (troca de estado)

	S0	S1	S2	S3	S4	S5	S6	S7
R1		▶▶	▶▶	▶▶	▶▶	▶▶	▶▶	▶▶
R2		▶▶	▶▶	▶▶	▶▶	▶▶	▶▶	
R3				▶▶	▶▶			

▶ escrita ▶ leitura

Grafo de restrições

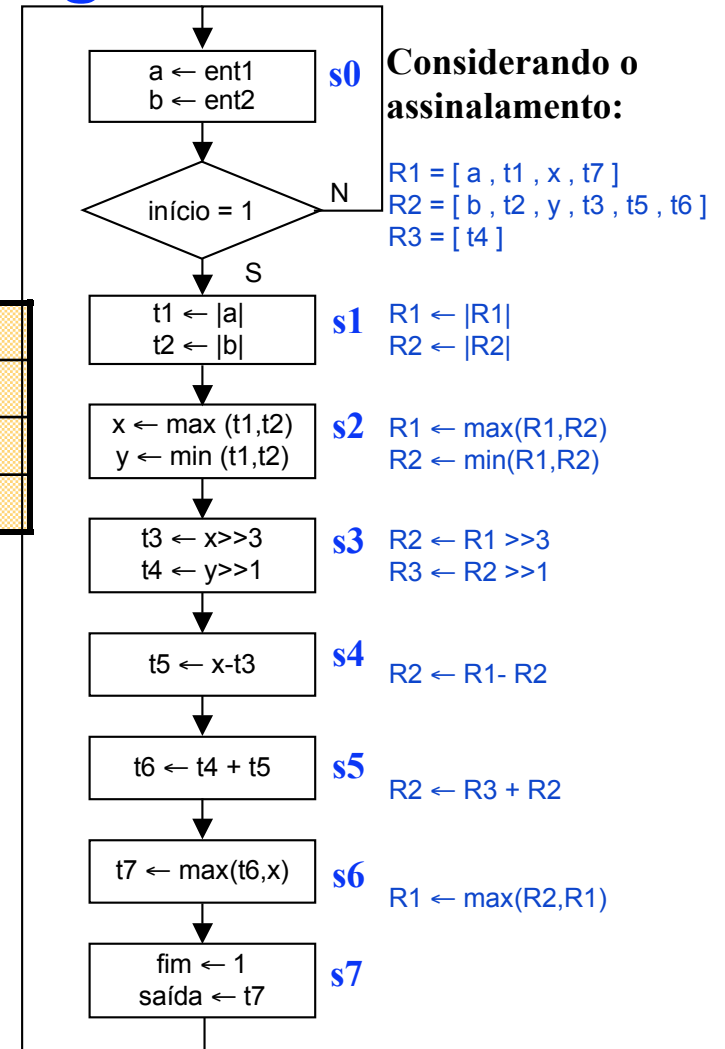
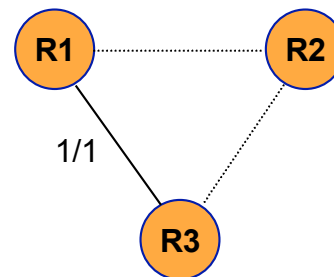

Projeto de Sistemas Digitais no Nível RT

▶ Exemplo 2: Agrupamento de Registradores

Bloco operativo
resultante

banco de
registradores

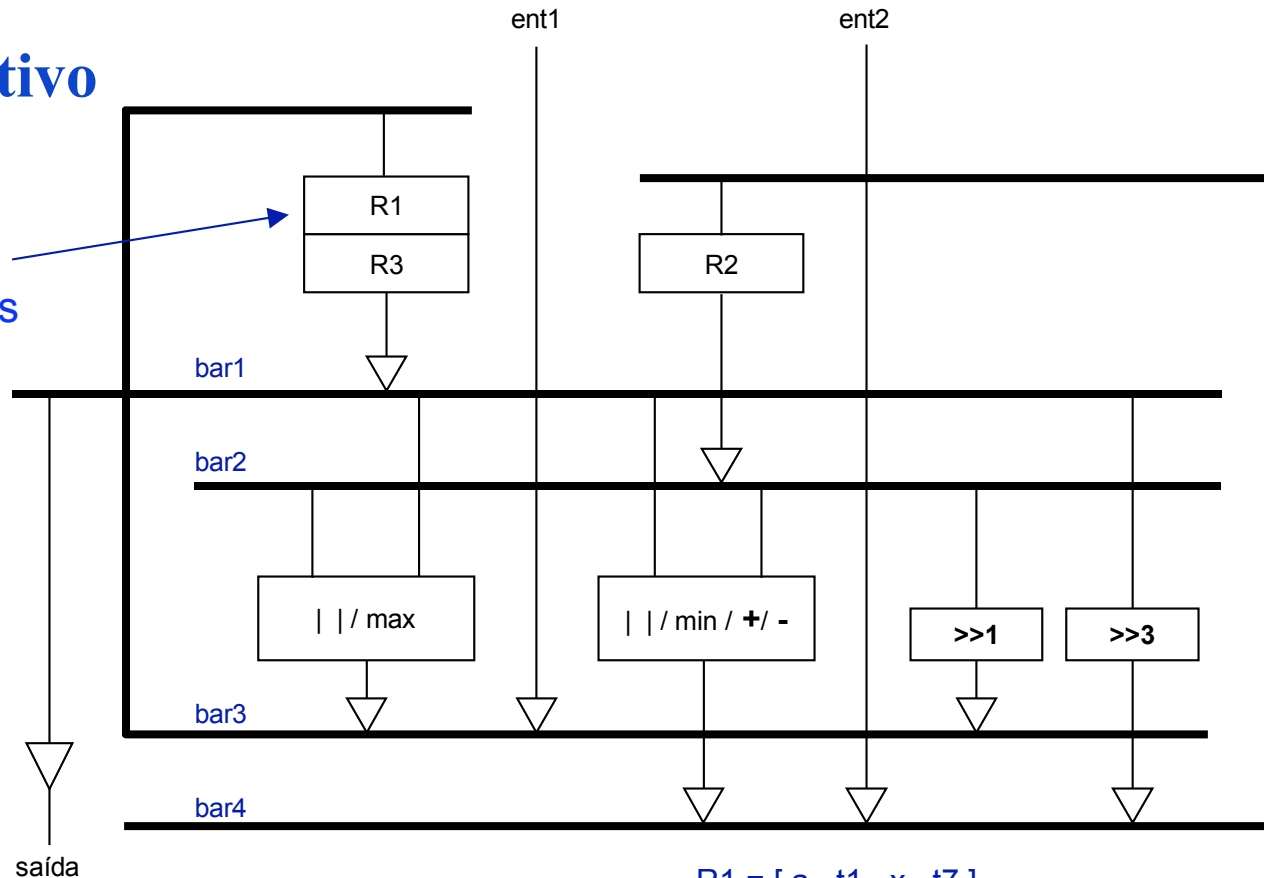

$R1 = [a , t1 , x , t7]$
 $R2 = [b , t2 , y , t3 , t5 , t6]$
 $R3 = [t4]$

Projeto de Sistemas Digitais no Nível RT

Exemplo 2: Encadeamento de Operações (Chaining)

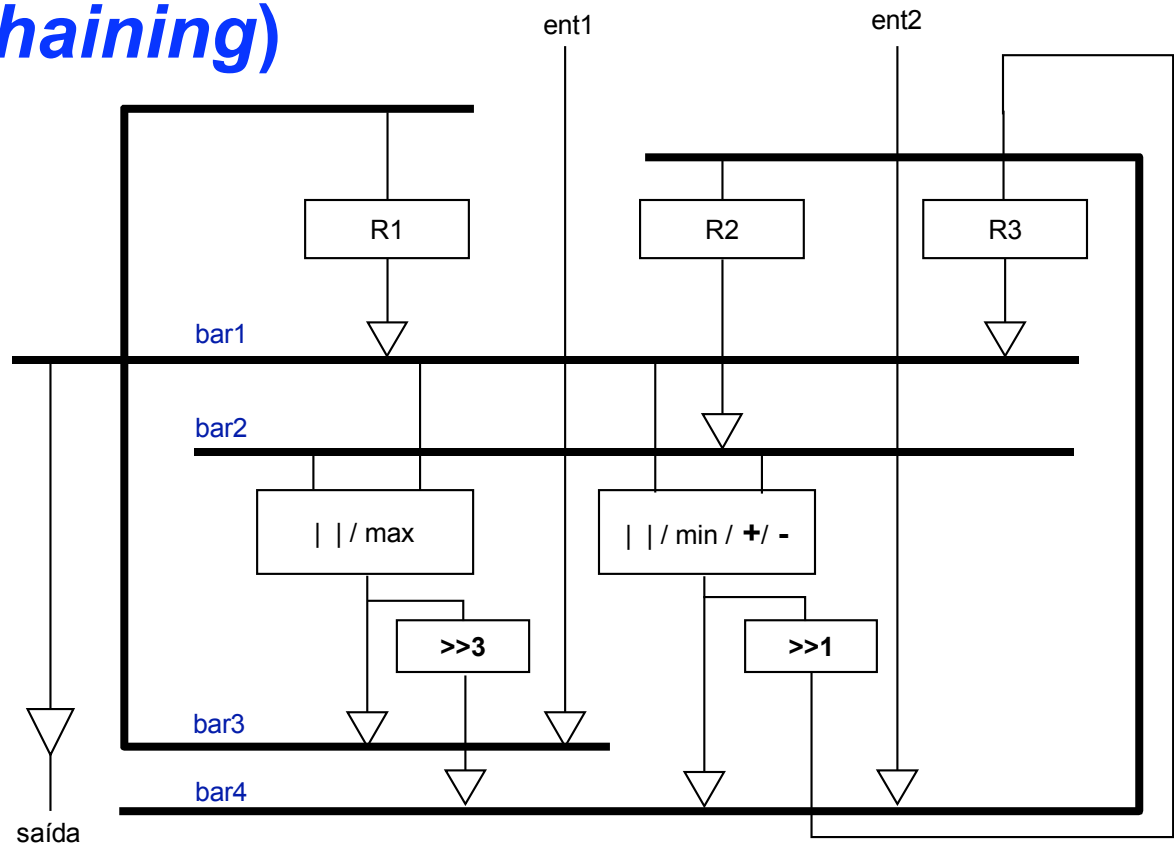

$R1 = [a , t1 , x , t7]$
 $R2 = [b , t2 , y , t3 , t5 , t6]$
 $R3 = [t4]$

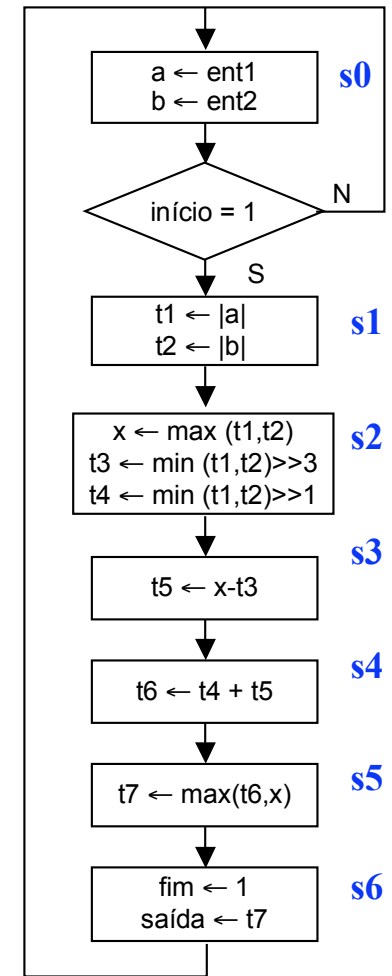

Projeto de Sistemas Digitais no Nível RT

Exemplo 2: Multiciclos

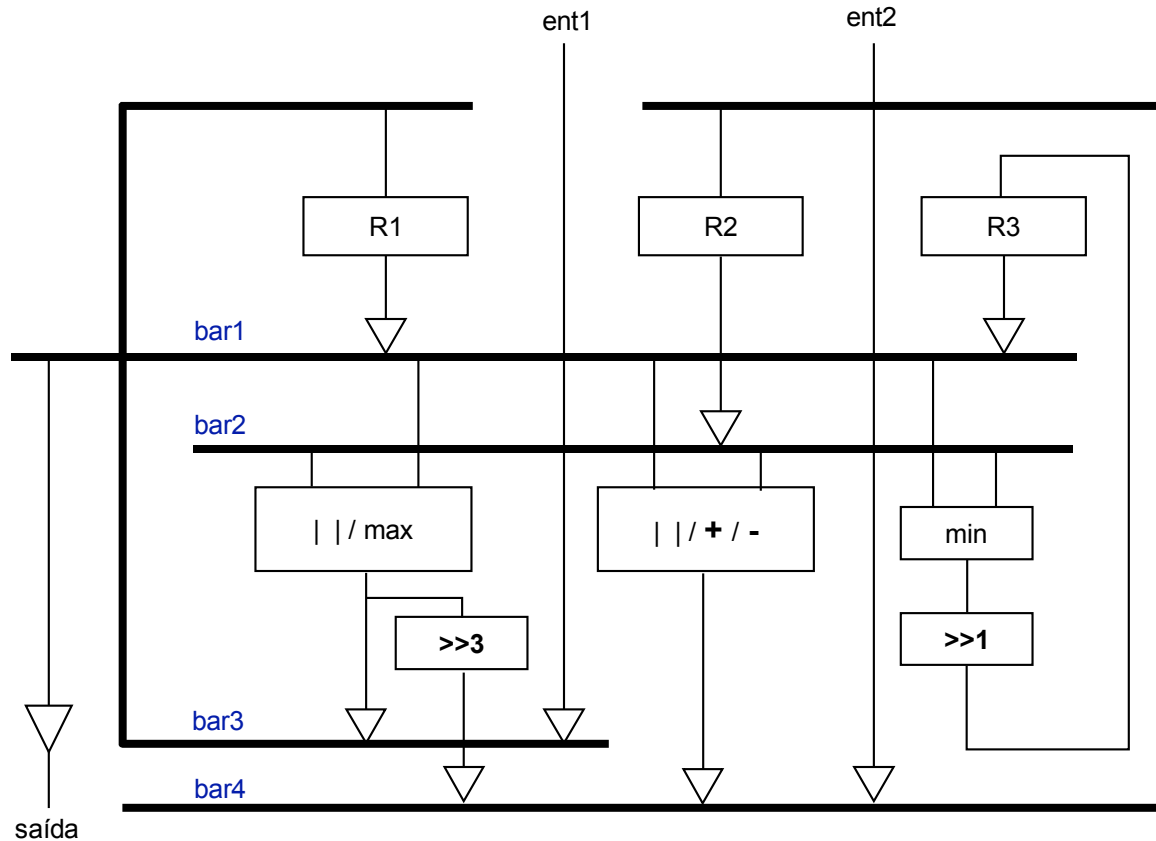

$R1 = [a, t1, x, t7]$
 $R2 = [b, t2, y, t3, t5, t6]$
 $R3 = [t4]$

